

Használati utasítás Instrukcja obsługi
Návod na obsluhu Návod k použití

DMS 160 A/AT/Gyro

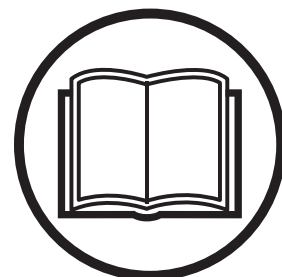

Olvassa el figyelmesen a használati utasítást, és győződjön meg róla, hogy megértette azt, mielőtt a gépet használatba veszi..
Przed przystąpieniem do pracy maszyną prosimy dokładnie i ze zrozumieniem zapoznać się z treścią niniejszej instrukcji..
Prosím, přečítajte si pozorně tento návod na obsluhu a přesvědčte sa, či pokynom pred používaním stroja rozumiete..
Než začnete stroj používat, prostudujte si, prosím, pečlivě návod k použití a ubezpečte se, že jste dokonale pochopili pokyny v něm uvedené.

HU PL SK CZ

A SZIMBÓLUMOK MAGYARÁZATA

A gépen látható szimbólumok:

VIGYÁZAT! A gép veszélyes eszköz lehet szabálytalan vagy gondatlan használat esetén, és súlyos vagy végzetes sérüléseket okozhat a felhasználóknak vagy másoknak.

Olvassa el figyelmesen a használati utasítást, és győződjön meg róla, hogy megértette azt, mielőtt a gépet használatba veszi.

Viseljen mindig:

- Jóváhagyott védősisakot
- Jóváhagyott hallásvédőt
- Védőszemüveg vagy arcvédő maszk
- Légzésvédő

Ez a termék megfelel a CE-normák követelményeinek.

Környezetvédelmi jelzés. A terméken vagy a csomagoláson található szimbólum azt jelzi, hogy ezt a terméket nem szabad a háztartási hulladék közé helyezni. Ehelyett a megfelelő újrafeldolgozó pontra kell eljuttatni az elektromos és elektronikus berendezések hasznosítása érdekében.

Azzal, hogy ezt a terméket megfelelően kezeli, azzal segít elhárítani azokat a környezetre és az emberre gyakorolt potenciális negatív hatásokat, melyek a termék helytelen hulladék-kezelése okozhat.

A termék újrafeldolgozásáról részletesebb információkat kaphat, ha felveszi a kapcsolatot az önkormányzattal, a helyi hulladékkezelővel, vagy az üzlettel, ahol a terméket vásárolta.

Gondoskodjon arról, hogy a mennyezet fúrásakor ne juthasson víz a gépbe. Használjon megfelelő vízgyűjtő eszközt és burkolja nejlonba a gépet, de ne fedje el a levegő bemeneti és kimeneti nyílásokat.

A megfelelő kialakítású fúrógépet a fúróhegy mérete alapján kell kiválasztani. A maximális fúróhegy-átmérő fel van tüntetve a gépen.

Az adott munkának megfelelő fúrót használjon.

Terhelés-/teljesítményjelzés (LCS – terhelés-ellenőrzési rendszer).

Ellenőrizze, hogy elég erős-e a mennyezet. A mennyezet anyaga kellőképpen szilárd legyen.

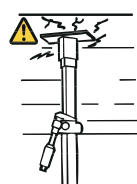
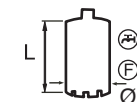
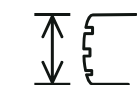
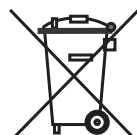

Ügyeljen arra, hogy a villa a belső részhez illeszkedjen. Húzza meg egy megfelelő kulcs segítségével.



Húzza meg az anyát egy 30 mm-es kulccsal. Ellenőrizze az ellenanyát az L-fogantyún. Győződjön meg arról, hogy megfelelően meg van húzva.

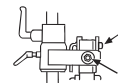

VIGYÁZAT! Fúrás közben por keletkezik, amely belélegezve sérülést okozhat. Használjon megfelelő légzésvédő maszkot. Mindig gondoskodjon a jó szellőzésről.



A gépen szereplő többi jel/címke egyes piacok specifikus vizsgáztatási követelményeire vonatkozik.

A használati utasításban található szimbólumok:

A motor lekapcsolása és a hálózati dugasz kihúzása után vizsgálja meg a gépet és/vagy végezzen karbantartást.

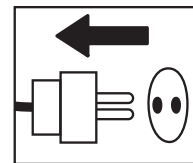

Használjon mindig megfelelő védőkesztyűt.

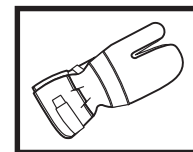

Rendszeres tisztítás szükséges.

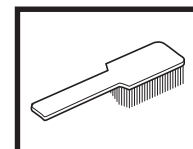

Szemrevételezés.

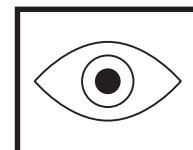

Védőszemüveg vagy arcvédő maszk használata kötelező.



TARTALOMJEGYZÉK

Tartalomjegyzék

A SZIMBÓLUMOK MAGYARÁZATA

A gépen látható szimbólumok: 2

A használati utasításban található szimbólumok: 2

TARTALOMJEGYZÉK

Tartalomjegyzék 3

MI MICSODA?

A fúrógép részei 4

MI MICSODA?

Az állvány alkatrészei 5

MUNKAVÉDELMI UTASÍTÁSOK

Az új fúrógép használatbavétele előtti teendők 6

Személyi védőfelszerelés 6

A gép biztonsági felszerelése 7

A gép biztonsági felszerelésének vizsgálata, karbantartása
és szervizelése 7

Általános biztonsági intézkedések 7

ISMERKEDÉS A GÉPPEL

Fúrómotor és állvány 8

DMS 160 fúrómotor 8

DMS 160 állvány 8

ÖSSZESZERELÉS

Az állvány összeszerelése – DMS 160 A/AT 9

Az állvány összeszerelése – DMS 160 Gyro 9

BEINDÍTÁS ÉS LEÁLLÍTÁS

Indítás előtt 12

Beindítás 12

Leállítás 12

MUNKATECHNIKA

Általános munkavédelmi utasítások 13

A gép használata 13

KARBANTARTÁS

A fúrómotor karbantartása 14

Az állvány karbantartása 15

MŰSZAKI ADATOK

DMS 160 fúrómotor 16

DMS 160 állvány 17

Termékazonossági EGK-bizonyítvány 17

MI MICSODA?

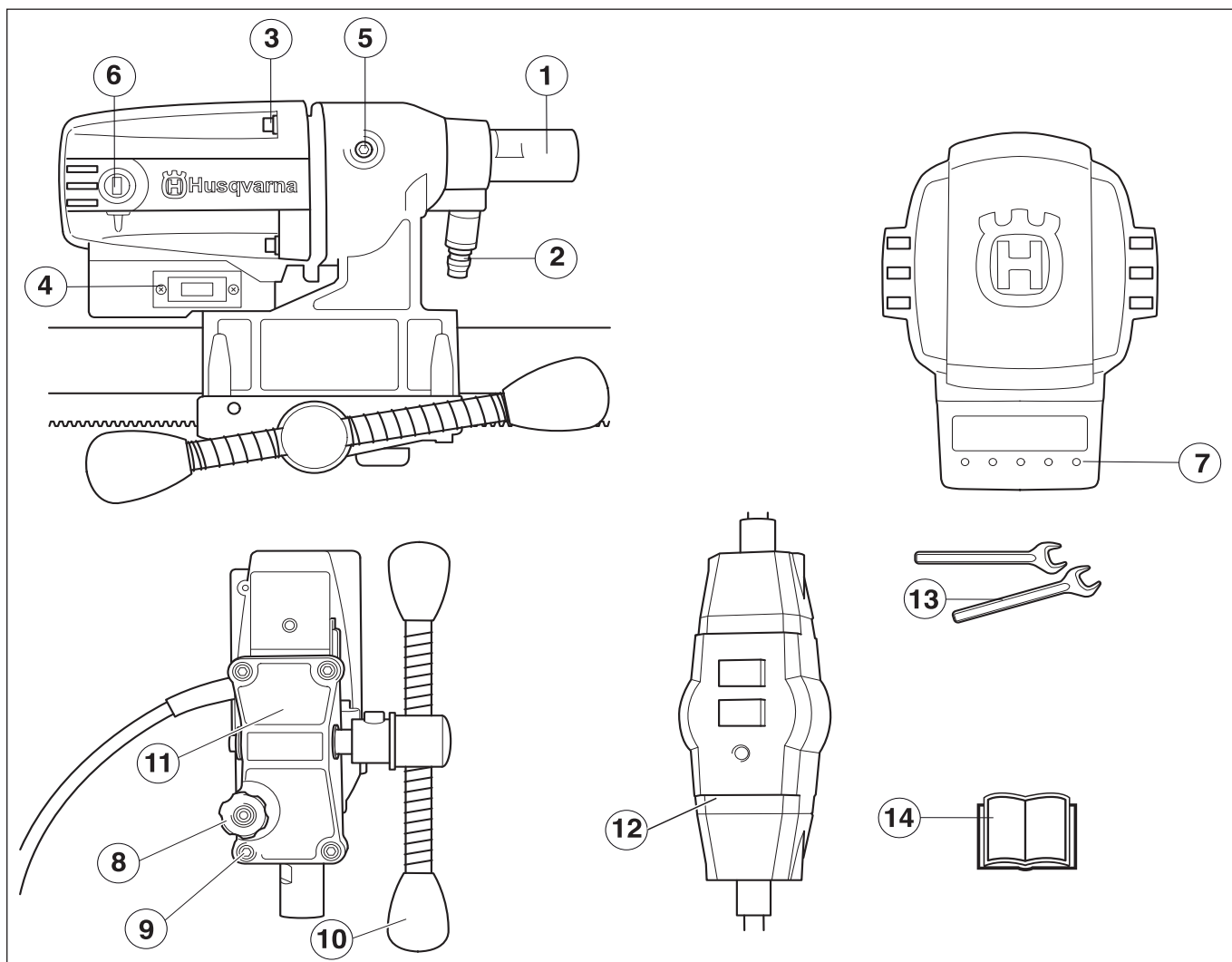

A fűrőgép részei

- | | |
|---|--|
| 1 Fűrőorsó | 8 Rögzítőfogantyú |
| 2 Vízcsatlakozás | 9 Csavarok (4) az előtoló hátsó részéhez és a sebességváltóhoz |
| 3 A sebességváltót és a motort összetartó csavarok. | 10 Előtoló markolata |
| 4 Kapcsoló | 11 Előtoló hátsó része |
| 5 Csúszókuplung (SMC) fedele | 12 PRCD hibaáram-védőkapcsoló |
| 6 Szénkefe fedél | 13 Kulcsok |
| 7 Terhelés-/teljesítményjelzés (LCS – terhelés-ellenőrzési rendszer). | 14 Használati utasítás |

MI MICSODA?

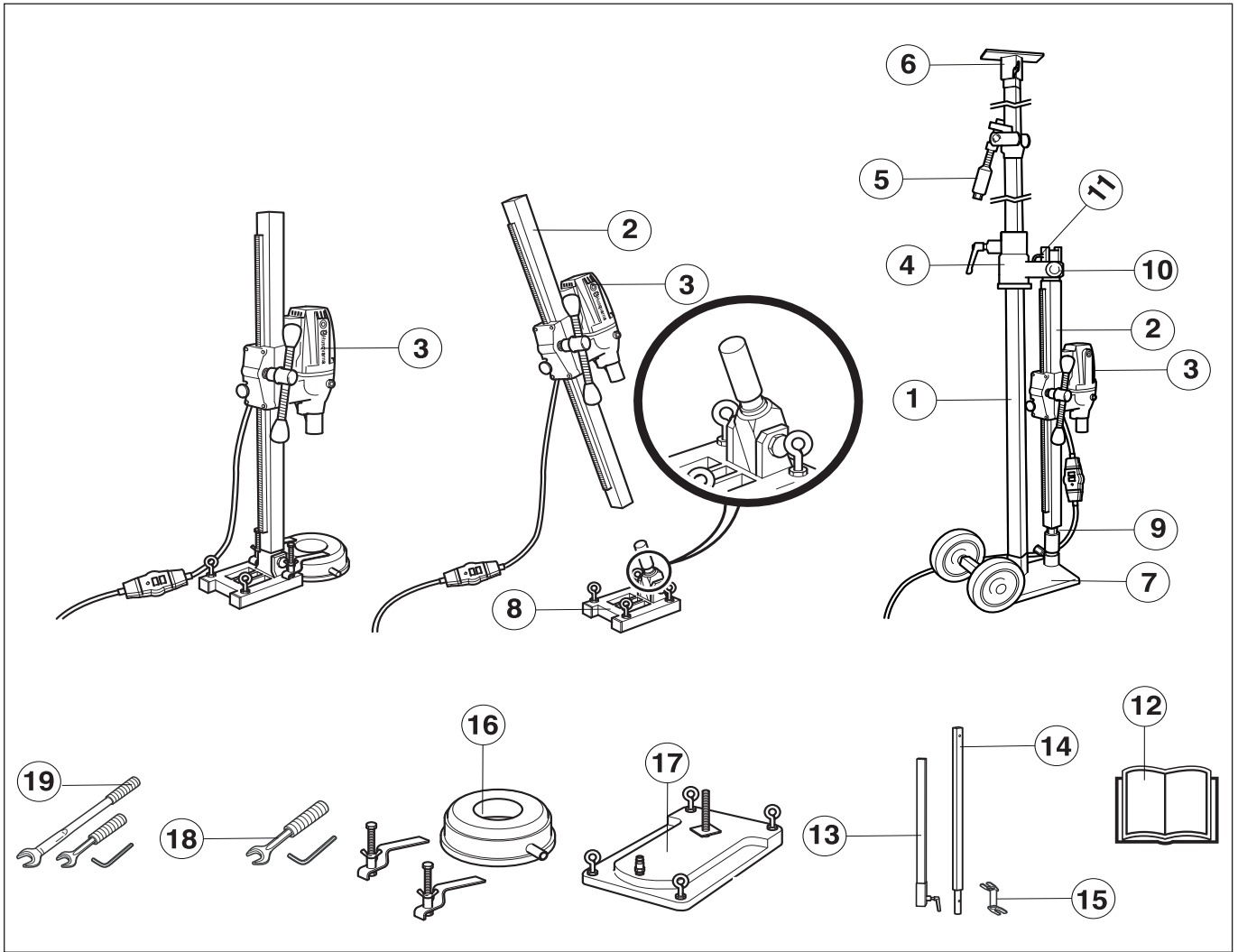

Az állvány alkatrészei

- | | | | |
|----|---------------------------------------|----|--|
| 1 | Teleszkópos tartóoszlop 40 | 11 | L-fogantyú |
| 2 | Fúróoszlop | 12 | Használati utasítás |
| 3 | DMS 160 fúrómotor | 13 | U bővítőmodul (Tartozékként rendelhető.) |
| 4 | Fali sín | 14 | I bővítőmodul (Tartozékként rendelhető.) |
| 5 | Tartóoszlop/rögzőtőmechanizmus | 15 | Bővítési tartozék (Tartozékként rendelhető.) |
| 6 | Mennyezeti lemez | 16 | Vízugyűjtő (Tartozékként rendelhető.) |
| 7 | Alaplemez (GB 40 T) szállítógörgőkkel | 17 | Vákuumlemez (Tartozékként rendelhető.) |
| 8 | Bővítő alaplemez | 18 | DMS 160 AT szerszámkészlet |
| 9 | Oszlopcsavar és rögzítőcsavar | 19 | DMS 160 szerszámkészlet |
| 10 | Zárócsavaranya | | |

Az új fúrógép használatbavétele előtti teendők

- Ne használja a gépet mindaddig, amíg figyelmesen el nem olvasta a használati utasítást.
- A gép rendeltetése, hogy betont, téglát és különféle kőanyagokat fúrjanak vele. Minden egyéb használati mód rendeltetésellenes.
- A gépet tapasztalt kezelők használhatják ipari alkalmazásokban.

Mindig próbáljon előrelátóan gondolkodni.

Lehetetlen a fúrógép használatakor előforduló összes elképzelhető helyzetet ismertetni. Mindig megfontoltan és előrelátóan tevékenykedjen. Kerülje az olyan helyzeteket, amelyek saját megítélése szerint meghaladják a képességeit. Ha a jelen útmutató elolvasása után is bizonytalanok éri magát az üzemeltetési eljárásokkal kapcsolatban, a folytatás előtt kérje ki egy szakértő véleményét. Ha a fúrógép használatáról kérdései vannak, forduljon a szakkereskedőhöz vagy cégünkhöz. Szívesen állunk rendelkezésére, hogy tanácsot és segítséget nyújtsunk a gép hatékony és biztonságos használatához.

A gép használatára vonatkozó kérdéseivel forduljon a szakkereskedőhöz. Készséggel állunk rendelkezésére, hogy tanácsot és segítséget nyújtsunk a gép hatékony és biztonságos használatához.

Rendszeresen ellenőriztesse a gépet a Husqvarna szakkereskedővel, és végeztesse el az alapvető beállításokat és javításokat.

A Husqvarna Construction Products a termékek kialakításának állandó javítására törekszik. A Husqvarna ezért fenntartja a jogot arra, hogy a termékek kialakításán előzetes figyelmeztetés, illetve kötelezettségek nélkül változtasson.

Az ebben a használati utasításban szereplő információk és adatok azon a dátumon voltak érvényesek, amikor a használati utasítás nyomtatásra került.



VIGYÁZAT! A gép eredeti kivitelezésén a gyártó cég engedélye nélkül semmilyen módosítást sem szabad végezni. Csak eredeti pótalkatrészeket használjon. Nem engedélyezett módosítások és/vagy pótalkatrészek komoly sérülésekhez vagy halálos balesetekhez vezethetnek.



VIGYÁZAT! Az anyagok csiszolására vagy alakítására szolgáló termékek, mint például a vágófejek, marók, fúrók használatakor veszélyes vegyi anyagokat tartalmazó por és gőz szabadulhat fel. Ellenőrizze a feldolgozandó anyag jellegét, és használjon megfelelő porvédő maszkot.

Személyi védőfelszerelés



VIGYÁZAT! Amikor a gépet használja, viseljen mindig jóváhagyott személyi biztonsági felszerelést. A személyi biztonsági felszerelés nem küszöböli ki a sérülések kockázatát, de csökkenti a sérülés mértékét, ha bekövetkezik a baleset. A megfelelő felszerelés kiválasztásához kérje kereskedő segítségét.

- Védősisak
- Hallásvédő
- Védőszemüveg vagy arcvédő maszk

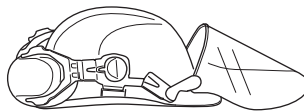

- Légzésvédő

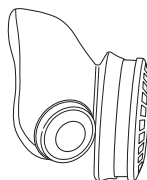

- Erős, csúszásmentes kesztyűk.

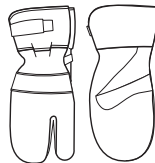

- Testhez simuló, erős és kényelmes ruházat, melyben könnyű mozogni.



- Csúszásmentes talpú, acélorrú csizma



- Mindig legyen a közelben elsősegélykészlet.



A gép biztonsági felszerelése

Ez a fejezet elmagyarázza a gép különböző biztonsági felszereléseit, azok működését, valamint azt az ellenőrzést és karbantartást, amelyről a biztonságos használat érdekében gondoskodnia kell. Lásd a Mi kicsoda című fejezetet arról, hogy a különböző alkatrészek hol találhatóak meg a gépen.



VIGYÁZAT! Soha ne használjon olyan gépet, amelynek hibás a biztonsági felszerelése. A biztonsági felszerelések ellenőrzést és karbantartást igényelnek. Lásd A gép biztonsági felszerelésének ellenőrzése, karbantartása és szervizelése című fejezetben szereplő utasításokat. Ha a gép nem felel meg az összes ellenőrzésen, vigye el javításra szakszervizbe.

A gép biztonsági felszerelésének vizsgálata, karbantartása és szervizelése



FONTOS! A gép szervizeléséhez és javításához speciális szakmai kiképzésre van szükség. Ez különösen érvényes a gép biztonsági felszerelésére. Ha az Ön gépe nem felel meg az alábbi vizsgálatok valamelyikénél, akkor forduljon szervizműhelyéhez. Bármely termékünk megvásárlásakor garantáljuk a szakképzett javítást és szervizelést. Ha a gépet nem szervizműhellyel rendelkező szakkereskedőtől vásárolta, akkor kérje el tőle a legközelebbi szervizműhely címét.

Kapcsoló

A bekapcsoló gombbal lehet a gépet elindítani és leállítani.

A bekapcsoló gomb ellenőrzése

- A gép beindításához nyomja meg a főkapcsolót.
- A gép leállításához nyomja meg a főkapcsolót.
- A hibás bekapcsoló gombot ki kell cseréltetni egy hivatalos szakszervizben.

Általános biztonsági intézkedések

- Ne használja a gépet mindaddig, amíg figyelmesen el nem olvasta a használati utasítást.



VIGYÁZAT! Az elektromos gépek esetében mindig fennáll az áramütés veszélye. Kerülje a kedvezőtlen időjárási körülményeket, valamint a villámhárítóval és fémtárgyakkal való testi érintkezést. A sérülés elkerülése érdekében mindig tartsa be az utasításokat.



VIGYÁZAT! Mozgó alkatrészekkel rendelkező gép használata esetén mindig fennáll a zúzódásos sérülések veszélye. A sérülés megelőzése érdekében viseljen védőkesztyűt.

- Soha ne használja a gépet, ha fáradt, ha szeszesitalt fogyasztott, vagy ha olyan gyógyszert szed, amely befolyásolhatja a látását, az ítéletképességét vagy a koordinációs képességét.
- Viseljen személyi védőfelszerelést. Lásd a Személyi védőfelszerelés című fejezetben szereplő utasításokat.
- Soha ne hordozza a gépet a zsinórjánál fogva, és ne a zsinórnál fogva húzza ki a dugót az aljzatból. Minden (hosszabbító)zsinórt óvjon a víztől, az olajtól és az éles peremektől. Ügyeljen rá, hogy a zsinór ne csipődjön be ajtóba, korlátba vagy hasonló tárgyba. Ilyen esetben az adott objektum feszültség alá kerülhet.
- Ellenőrizze, hogy a kábel vagy a hosszabbítókábel sértetlen és jó állapotban van. Kültéri használatra szolgáló hosszabbítózsinórt használjon. Ne használja a gépet, ha a kábel sérült, vigye el egy hivatalos szakszervizbe javításra.
- Ne használjon felcsévélte hosszabbítókábelt, hogy elkerülje a túlmelegedést.



- A gépet földelt aljzathoz csatlakoztassa.
- Ellenőrizze, hogy a hálózati feszültség megegyezik a gép adattábláján szereplő feszültséggel.
- Soha ne használjon olyan gépet, amely hibás. Végezze el az ebben a használati utasításban előírt ellenőrzési, karbantartási és szervizmunkákat. Bizonyos karbantartási és szervizmunkákat szakképzett szerelőnek kell elvégeznie. Lásd a Karbantartás című fejezetben leírtakat.
- Csak olyan személyeknek engedje meg a gép használatát, akikről tudja, hogy elsajátították a használati utasítás tartalmát.
- Az emberek és állatok megzavarhatják Önt, így elvesztheti uralmát a gép fölött. Ezért mindig a munkára összpontosítson.
- A mozgó alkatrészek bekaphatják a ruhát, a hosszú hajat és az ékszereket.

Szállítás és tárolás

Ne tárolja vagy szállítsa a fűrőgépet felhelyezett fűrőheggyel, mert így megsérülhet a gép és a fűrőhegy.

A gépet zárható helyen tartsa, hogy ne kerülhessen gyermekek vagy illetéktelen személyek kezébe.

A fűrőgépet és az állványt száraz, fagymentes helyen kell tartani.

Fúrómotor és állvány

Reméljük, elégedett lesz gépével, és hogy az sokáig segítőtársa lesz a munkában. Gondoljon arra, hogy ez a használati utasítás egy értékpapír. Tartalmát követve (használat, szerviz, karbantartás stb.) a gép élettartama, sőt másodkezes, használt értéke is jelentősen megnövelhető. Ha Ön eladja gépét, a használati utasítást is adja át az új tulajdonosnak.

Azáltal, hogy termékünket megvásárolta, Ön professzionális javítási és szervizszolgáltatást vehet igénybe. Ha a vásárlás nem hivatalos viszonteladónál történt, forduljon a legközelebbi szakszervizhez.

A Husqvarna Construction Products a termékek kialakításának állandó javítására törekszik. A Husqvarna ezért fenntartja a jogot arra, hogy a termékek kialakításán előzetes figyelmeztetés, illetve kötelezettségek nélkül változtasson.

DMS 160 fúrómotor

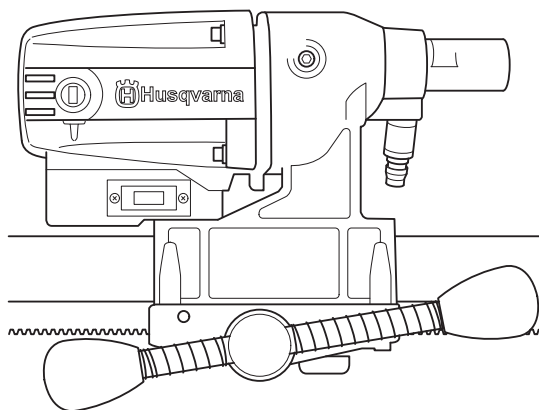

- A DM 160 beton, téglá és különböző kőanyagok fúrására szolgáló elektromos fúrógép.
- A fúrógép moduláris felépítésű, könnyen összeszerelhető.
- A gép fordulatszám-tartománya a 120 mm/4,75" átmérőjű fúróhegyekhez megfelelő.
- A kívülről is beállítható csúszókuplung (SMC – mechanikai csúszókuplung) kialakítása a legnagyobb leadott teljesítményt biztosítja.
- A gép állványos fúrásra szolgál.
- A gép vízűtéses.
- A gép kettős szigeteléssel van ellátva, és teljesítményjelzőkkel rendelkezik.
- A gép akkor nyújtja a legjobb teljesítményt, ha nincs túlterhelve. A terhelés-/teljesítményjelző (LCS – terhelés-ellenőrzési rendszer) maximális szintet mutató sárga LED-je világítson. A legfeljebb 10 percig tartó maximális terhelés után a gépet 2 percen keresztül terhelés nélkül kell működtetni.

DMS 160 állvány

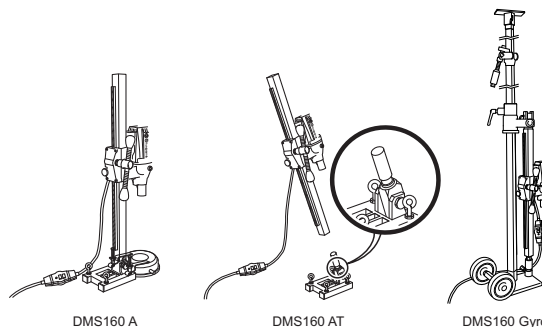

DMS 160 A/AT

Az állványok rögzítése expanziós csavarokkal történik.

- Tartozékként vízgyűjtő és vákuumlemez áll rendelkezésre az állvány helyén tartása céljából.

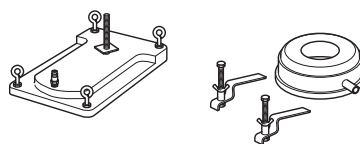

DMS 160 AT

- A DMS 160 AT moduláris felépítése lehetővé teszi a szögfúrást és a forgási funkciót.

DMS 160 Gyro

- A moduláris kialakítású DMS 160 Gyro teleszkópos állványa a fúrómotor rögzítését szolgálja.
- A teleszkópos tartóoszlop maximális hossza 3,1 méter, bővítőmodul használatával pedig további 0,75 méterrel növelhető az érték.
- Legfeljebb egy bővítőmodul használható.
- A beállítások módosításához mindössze egy kulcs (24/30 mm) és egy imbuszkulcs (8 mm) szükséges.



A fúróoszlop 360°-os szögben állítható.

- A szállítógörgők eltávolíthatók.

ÖSSZESZERELÉS

Az állvány összeszerelése – DMS 160 A/AT

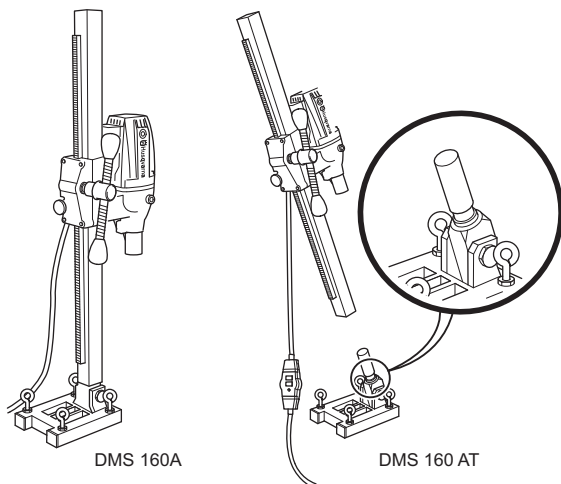

DMS 160 A/AT

- Készítsen (15 mm-es) furatokat a padlóban vagy a falban, és üsse be a feszítőcsavarokat.
- Az alapelemez csavarral rögzítse a padlózathoz. Gondosan ellenőrizze, hogy biztonságos-e a feszítőszeg rögzítése.

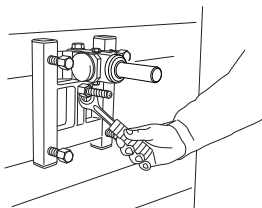

DMS 160 AT

- A fúróoszlop az alapelez tartóelemére van felszerelve. Húzza meg a rögzítőcsavart egy 8 mm-es imbuszkulccsal. A fúróoszlop 360°-os szögben fordítható, és egy rögzítőcsavar (8 mm-es imbuszkulcs) segítségével bármilyen pozícióban rögzíthető.

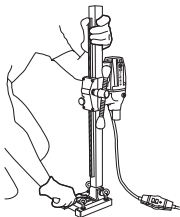

- A fúróoszlop megfelelő szögének beállítása az anya 24 mm-es kulccsal történő meghúzásával lehetséges. A vákuumlemez használatakor bizonyosodjon meg róla, hogy a tartófelület nem porózus, és nem válhat le a padlóról vagy a falról. Győződjön meg róla, hogy a vákuumszivattyú teljesítménye elegendő a vákuumlemez biztonságos rögzítéséhez. Megfelelő vákuummotor lehet például a Husqvarna VP200.



VIGYÁZAT! Mennyezet fúrásakor tilos a vákuumlemez használata. A vigyázatlan vagy helytelen használat komoly vagy halálos kimenetelű sérülésekhez vezethet a dolgozó illetve környezete számára.

Az állvány összeszerelése – DMS 160 Gyro

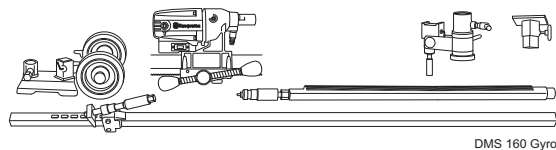

DMS 160 Gyro

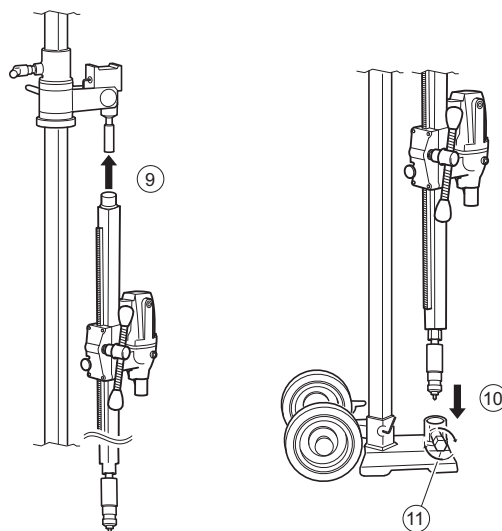
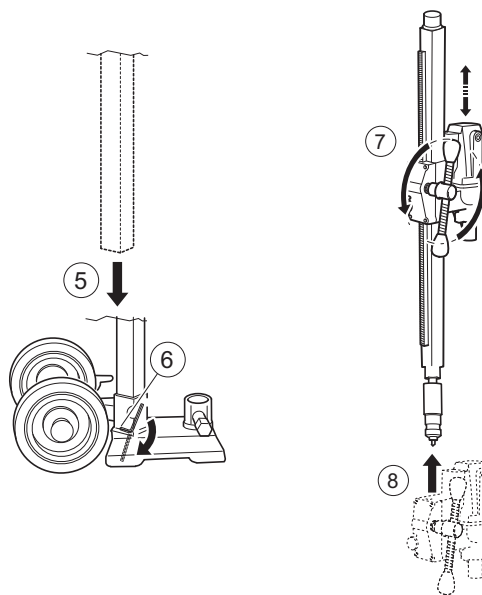
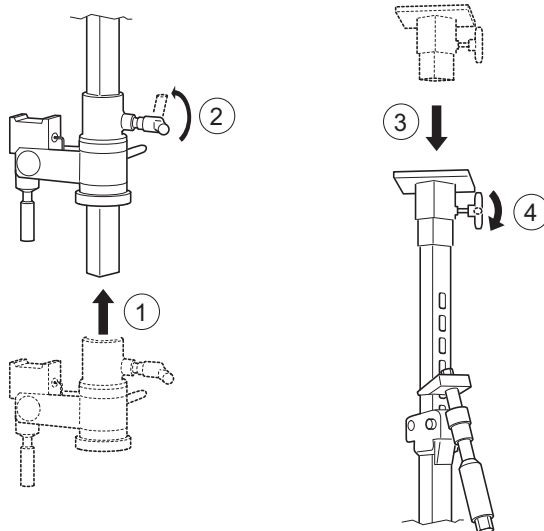

ÖSSZESZERELÉS

Falak fúrása

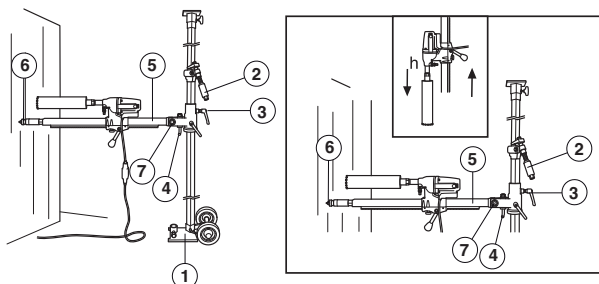

- 1 Alaplemez rögzítőcsavarral.
- 2 Oszlopcsavar és rögzítőcsavar
- 3 Rögzítőfogantyú
- 4 L-fogantyú
- 5 Fúróoszlop
- 6 Oszlopcsavar és rögzítőcsavar
- 7 Zárócsavaranya
- 8 DMS 160 fúrómotor

- Helyezze el az alaplemezt a fúróoszlop faltól mért távolságában. A tartóoszlop csavarja legyen becsavarva. Ha a fúrásra 1,5 méternél nagyobb magasságban kerül sor, a nehezebb külső csövet felfelé kell fordítani, míg 1,5 méteres magasság alatt az ellenkező irányba. Ellenőrizze, hogy a tartóoszlop az alaplemezhez van-e rögzítve a csavar segítségével.
- Rögzítse a teleszkópos tartóoszlopot a mennyezethez. A legközelebbi furatot válassza a furatokkal ellátott belső csövön. Végezze el a rögzítést a tartóoszlop fogantyúja segítségével, és csavarozza be az utolsó fúróhegyet egy 24 mm-es kulccsal. A rögzítés ne legyen túl szoros.
- Lazítsa meg a rögzítő fogantyút, és forgassa el a fúróoszlopot. Az L-fogantyú használatával hajtsa le a fúróoszlopot.
- Szerelje fel a DMS 160 fúrómotort a fúróoszlopra.
- Ezt követően fordítsa vissza a fúróoszlopot a fúrómotorral a falhoz képest megfelelő helyzetbe. Rögzítse a fogantyút.
- A megfelelő szögben hajtsa fel a fúróoszlopot, majd rögzítse az L-fogantyú és az anya segítségével. Szögfúrás esetén lazítsa meg az L-fogantyút, és állítsa a kívánt szögbe a fúróoszlopot egy 30 mm-es kulccsal történő meghúzással.
- Ellenőrizze a fúróhegy pozícióját. Csavarja be a falba a tartóoszlop csavarját a fúróoszlop rögzítéséhez. A rögzítéshez 30 mm-es biztosítóanyát, alátétként pedig falécet használjon. A fúróoszlop 360°-os szögben fordítható, és egy rögzítőcsavar (8 mm-es imbuszkulcs) segítségével bármilyen pozícióban rögzíthető.
- A bővítő tartozék alkalmazásával további pontokon rögzíthető a fúróoszlop. A tartozékot a tartóoszlop csavarjához viszonyítva kell beállítani, a falhoz rögzítés pedig expanziós csavar segítségével történik. A rögzítéshez 30 mm-es biztosítóanyát használjon.

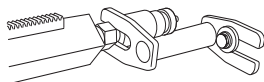

Padló fúrása

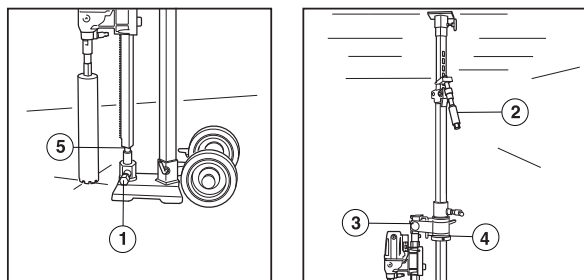

- 1 Zárócsavar
- 2 Oszlopcsavar és rögzítőcsavar
- 3 Rögzítőfogantyú
- 4 L-fogantyú
- 5 Zárócsavar

- Az L-fogantyú használatával hajtsa le a fúróoszlopot.
- Ügyeljen arra, hogy a tartóoszlop elérje a záróhüvelyt.
- Húzza meg a biztosítóanyát egy 30 mm-es kulccsal, és rögzítse a rögzítő fogantyút.

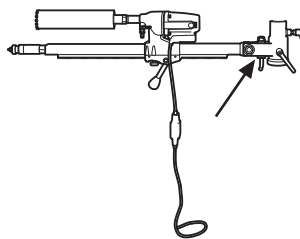

- Helyezze az állványt a kívánt pozícióba.
- 6 Rögzítse a tartóoszlopot a záróhüvelybe a rögzítőcsavarral és az anyával. Szorítsa meg a 24, illetve 30 mm-es kulcsok segítségével.
 - Rögzítse a teleszkópos tartóoszlopot a mennyezethez a tartóoszlop mechanizmusával. Húzza meg az utolsó hegyet egy 24 mm-es kulccsal, de ne túl erősen. A teleszkópos tartóoszlop maximális hossza 3,1 méter, bővítőmodul használatával pedig további 0,75 méterrel növelhető az érték.

Mennyezet fúrása

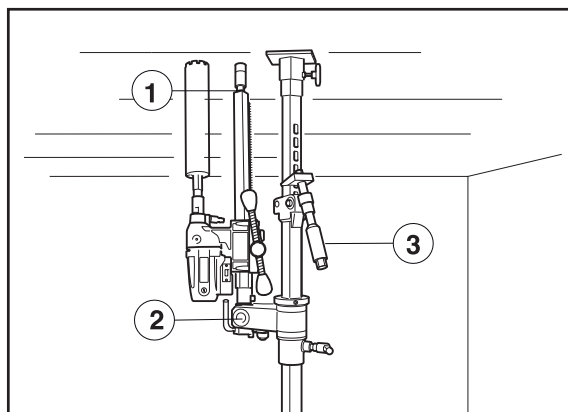

- 1 Oszlopcsavar és rögzítőcsavar
- 2 Zárócsavaranya
- 3 Oszlopcsavar és rögzítőcsavar

ÖSSZESZERELÉS

- Helyezze az állványt a kívánt pozícióba.
- Ellenőrizze, hogy a fúróoszlop tartóoszlopának csavarja be van-e csavarva. Hajtsa fel és rögzítse a fúróoszlopot a függőleges helyzetben a biztosítóanya használatával.
- Ellenőrizze, hogy a megfelelő helyen van-e a fúróhegy. Rögzítse a teleszkópos tartóoszlopot a mennyezethez a tartóoszlop mechanizmusával.
- Csavarozza be a mennyezetbe a tartóoszlop csavarját a fúróoszlop rögzítéséhez. A rögzítéshez 30 mm-es biztosítóanyát, alátétként pedig falécut használjon.
- A bővítő tartozék alkalmazásával további pontokon rögzíthető a fúróoszlop. (Tartozékként rendelhető.) A tartozékot a tartóoszlop csavarjához viszonyítva kell beállítani, a falhoz rögzítés pedig expanziós csavar segítségével történik. A rögzítéshez 30 mm-es biztosítóanyát használjon.

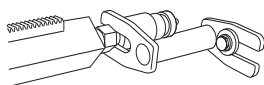

VIGYÁZAT! Mennyezet fúrásakor tilos a vákuumlemez használata. A vigyázatlan vagy helytelen használat komoly vagy halálos kimenetelű sérülésekhez vezethet a dolgozó illetve környezete számára.

BEINDÍTÁS ÉS LEÁLLÍTÁS

Indítás előtt



VIGYÁZAT! Indítás előtt a következőkre ügyeljen:

A gépet földelt aljzathoz csatlakoztassa.

Ellenőrizze, hogy a hálózati feszültség megegyezik a gép adattábláján szereplő feszültséggel. Tartson minden személyt és állatot távol a munkavégzés helyétől.



VIGYÁZAT! Fúrás előtt ellenőrizze, hogy minden rögzítőcsavar szorosan van-e meghúzva.

Komoly baleset történhet, ha a beton mag a fúróban marad, amikor a fúró motort/fúrót kihúzzák a padlóból, falból vagy mennyezetből.

Biztosítsa a következőket:

- A kapcsoló sértetlen. Ellenkező esetben egy szakképzett szerelővel ki kell cseréltetni a kapcsolót.

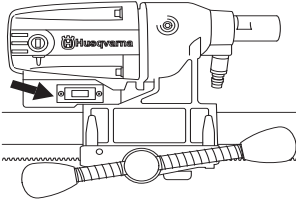

- A gép és felszerelése helyesen vannak felszerelve:
 - A fúrógép megfelelően rögzítve van.
 - Az állvány szilárdan rögzül.
 - Rögzítse a gépet az állványra megfelelő módszerrel.
- Viseljen személyi védőfelszerelést. Lásd a Személyi védőfelszerelés című fejezetben szereplő utasításokat.
- A vízűtés sértetlen, és csatlakoztatva van a géphez.

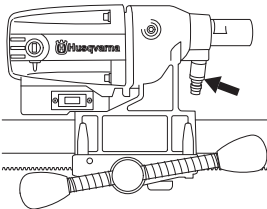

Mennyezet fúrása



VIGYÁZAT! Mennyezet fúrásakor tilos a vákuumlemez használata.

Használjon vízgyűjtőt, hogy ne kerüljön víz a gépbe. A gépet le kell takarni műanyaggal vagy hasonlóval, hogy ne jusson bele víz. A levegőbeömlő nyílásokat azonban nem szabad letakarni.

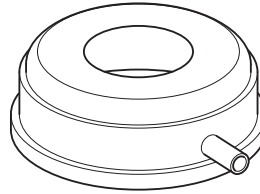

VIGYÁZAT! Legfeljebb egy bővítőmodul használható.

Ellenőrizze, hogy senki nem tartózkodik az alsó szinten, aki a lehulló betondaraboktól megsérülhetne.

Beindítás

- Kapcsolja be a vízűtést.
- Nyomja be teljesen a kapcsolót.
- Adjon előtolást a fúrónak az előtoló karral.

Leállítás



VIGYÁZAT! A fúróhegy a motor kikapcsolása után egy rövid ideig még forog. Ne állítsa meg a fúróhegyet a kezével. Személyi sérülés történhet.

A gép leállításához nyomja meg a főkapcsolót.

Hűtés

A motor lehűtéséhez járassa a gépet egy-két percen át terhelés nélkül.

Általános munkavédelmi utasítások



VIGYÁZAT! Ebben a részben a fúrógép használatával kapcsolatos alapvető biztonsági előírásokat olvashatja. Ez a tájékoztató nem helyettesítheti a szakmai ügyességet és tapasztalatot. Ha munka közben elbizonytalanodik a munka folytatását illetően, kérje szakember tanácsát. Forduljon a szaküzlethez, a szervizműhelyhez vagy olyan személyhez, aki jártas a fúrógépek használatában. Ne próbálkozzon olyan munkával, amelyhez úgy véli, nincs elegendő szaktudása!



VIGYÁZAT! Az erős rezgés miatt a vérkeringési zavarokban szenvedő személyeknél ér- vagy idegsérülések léphetnek fel. Forduljon orvoshoz, ha olyan tüneteket tapasztal, amelyek az erős rezgés hatására jöhetnek létre. Ezek a tünetek többek között zsibbadás, érzéskiesés, bizsergés, szúró érzés, fájdalom, erőtlenység, a bőr színének vagy felületének megváltozása. A tünetek többnyire az ujjakban, a kézben vagy a csuklóban jelentkeznek. Az alacsony külső hőmérséklet súlyosbíthatja a tüneteket.

- Ne használja a gépet kedvezőtlen időjárási körülmények között. Például sűrű köd, eső, erős szél és hideg esetén. A rossz időjárási viszonyok között végzett munka fárasztó, és veszélyes helyzeteket teremthet, például síkos felület.
- Soha ne kezdje el a munkát a géppel, ha a munkaterület nem szabad, és ha Ön nem szilárd talajon áll. Ha váratlanul helyváltoztatás történik, ügyeljen az esetleges akadályokra. Győződjön meg róla, hogy munka közben semmilyen anyag nem eshet le és okozhat sérüléseket.
- Amikor a motor működésben van, tartson bizonyos távolságot a fúróhegytől.
- A biztonságos munkakörülmények megteremtése végett gondoskodjon a munkaterület megfelelő megvilágításáról.
- Győződjön meg arról, hogy a fúrás tervezett helyén nem fut semmilyen cső- vagy elektromos vezeték.
- Ellenőrizze, hogy a kábel ön mögött található, amikor elindítja a gépet, hogy a kábel ne tudjon megsérülni.
- Amikor a motor működésben van, ne hagyja a gépet felügyelet nélkül. A forgó fúróhegy súlyos sérülés veszélyét jelenti.
- Ha hosszabb szünetet tart a munkában, húzza ki a gép csatlakozóját.
- Ne terhelje túl a gépet. Ez a gép károsodását okozhatja.
- A nagyobb biztonság érdekében tartsa élesen és tisztán a szerszámokat.
- Ha az anyagot teljesen átfúrja, mindig ellenőrizze a túlsó felületet, ahol a fúróhegy majd kibukkan. Biztosítsa és zárja körül kordonnal a munkaterületet, és gondoskodjon arról, hogy senki és semmi ne sérülhessen meg.
- Áthelyezése előtt mindig kapcsolja ki a gépet.
- Sohase dolgozzon egyedül, mindig legyen valaki a közelben. Amellett, hogy segítséget kaphat a gép összeszereléséhez, baleset esetén is lesz, aki segít.
- Minden alkatrészt tartson jó működési állapotban, és gondoskodjon arról, hogy minden rögzítés szilárd legyen.

A gép használata

- Amikor a motor működésben van, tartsa kezét biztonságos távolságban a fúróorsótól és a fúróhegytől.
- Figyeljen arra, hogy nem tapasztal-e olaj- vagy vízszivárgást.

Fúrás kültéren

Mindig kültéri használatra jóváhagyott hosszabbítókábelt használjon.

Fúróhegy cseréje



- 1 Húzza ki a dugót.
- 2 Biztosítsa a következőket:
 - Új fúróhegy
 - A mellékelt villáskulcsok, 24 és 32 mm-es méret.
 - Vízálló zsír
- 3 A villáskulcsok segítségével szerelje le a régi fúróhegyet.
- 4 Kenje meg vízálló zsírral az új fúróhegy menetét.
- 5 A villáskulcsok segítségével szerelje fel az új fúróhegyet.

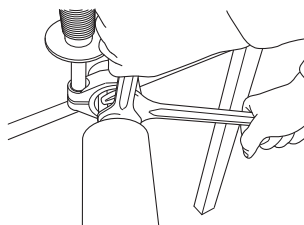

Csúszókuplung (SMC)

A gép mechanikus csúszókuplunggal (SMC) rendelkezik.

A csúszókuplung feszességének beállítása az alábbi módon történik:

- Lazítsa meg a csúszókuplung fedelét.

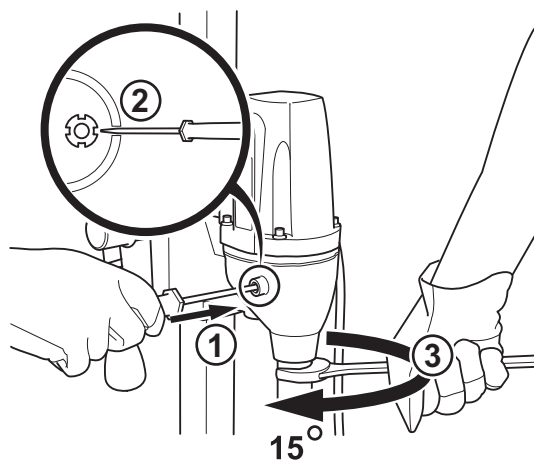

- Óvatosan rögzítse a horoganyát a négy mélyedés egyikébe egy lapos csavarhúzóval.
- Fordítsa el a fúróorsót 15 fokban egy 27 mm-es villáskulcs segítségével.

Vegye ki a csavarhúzót, és helyezze vissza a csúszókuplung fedelét.

Terhelés- /teljesítményjelzés (LCS – terhelés-ellenőrzési rendszer).

A gép akkor nyújtja a legjobb teljesítményt, ha nincs túlterhelve. A terhelés- /teljesítményjelző (LCS – terhelés-ellenőrzési rendszer) maximális szintet mutató sárga LED-je világítson. A legfeljebb 10 percig tartó maximális terhelés után a gépet 2 percen keresztül terhelés nélkül kell működtetni.

A fúrómotor karbantartása



FONTOS! A motor lekapcsolása és a hálózati dugasz kihúzása után vizsgálja meg a gépet és/vagy végezzen karbantartást.

A gép élettartama megfelelő használat, ápolással és karbantartással jelentősen meghosszabbítható.

Tisztítás

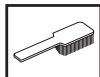

- A fúrás biztonsága érdekében tartsa tisztán a gépet és a fúróhegyet.

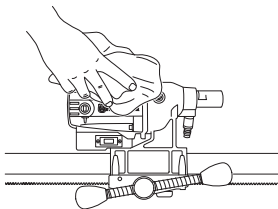

- Annak érdekében, hogy a gép mindig megfelelően hűljön, a hűtőlevegő beáramló nyílásait tisztán kell tartani és nem szabad eltakarni. A gépet tisztítsa rendszeresen sűrített levegővel.

Elektromos táplálás



VIGYÁZAT! Soha ne használjon sérült kábelt. Az ilyen kábelek súlyos, akár halálos személyi sérülést is okozhatnak.

Ellenőrizze, hogy a kábel vagy a hosszabbítókábel sértetlen és jó állapotban van. Ne használja a gépet, ha a kábel sérült, vigye el egy hivatalos szakszervizbe javításra.

Javítások

FONTOS! Mindenfajta javítást szakképzett szerelőnek kell végeznie. Ennek az a célja, hogy a kezelők ne legyenek nagy veszélynek kitéve.

A motor és a sebességváltó cseréje

- 1 Rögzítse a gépet satuban vagy hasonló eszközben lefelé fordított fúróorsóval.
- 2 Távolítsa el a szénkefe fedelet lapos csavarhúzóval.

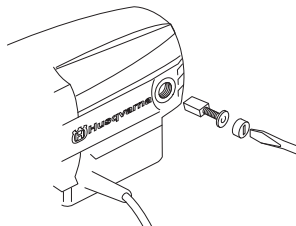

- 3 Távolítsa el óvatosan a szénkefét.
- 4 Csavarja ki a motort és a sebességváltót összetartó négy csavart.
- 5 Lazítsa meg a földkábel a sebességváltó fedelénél (csak 230 V esetén).
- 6 Óvatosan szerelje szét a gépet.
- 7 Cserélje ki a szükséges modult. Használjon Castrol MS3 molibdén zsírt a sebességváltóban.

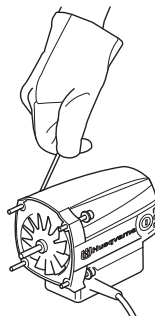

- 8 Szerelje össze a motort és a sebességváltót.
- 9 Helyezze vissza a csavarokat.
- 10 Csavarozza fel a szénkefe fedelet.

A hátsó rész cseréje

- 1 Lazítsa meg a fúró hátsó részén található négy csavart és a rögzítőfogantyút.
- 2 Cserélje ki a két csúszólemezt a hátsó rész cseréjekor.

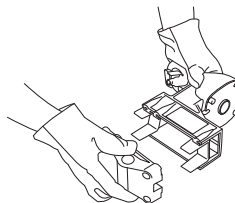

- 3 Rögzítse a hátsó részt a négy csavarral. Csavarozza be a rögzítőfogantyút.

A szénkefék cseréje

Rendszeresen ki kell venni és ellenőrizni kell a szénkeféket. A gép napi használata esetén ezt hetente meg kell tenni, ritkább használat esetén nagyobb időközönként is elég. A kopási területnek egyenletesnek és sértetlennek kell lennie.

A két szénkefét mindig párban kell cserélni, de egyszerre mindig csak egyet. Az alábbiak szerint járjon el:

- 1 Távolítsa el a szénkefe fedelet lapos csavarhúzóval.

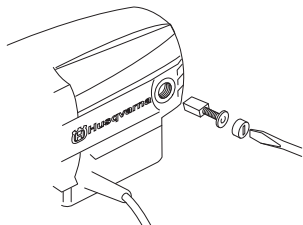

- 2 Távolítsa el óvatosan a szénkeféket. A szénkeféket akkor kell cserélni, ha 6 mm-nél kisebbre csökkentek.
- 3 Szerelje be az új szénkeféket.
- 4 Csavarozza fel a szénkefe fedelet.
- 5 Hagyja a gépet 10 percig alapjáratban működni az új szénkefékkel.

Napi karbantartás

- 1 Ellenőrizze, hogy a csavarok és csavaranyák megfelelően meg vannak-e húzva.
- 2 Ellenőrizze, hogy a bekapcsoló egység működik-e.
- 3 Tisztítsa meg a gépet kívülről.
- 4 Ellenőrizze, és tisztítsa meg a hűtőlevegő nyílásait.
- 5 Ellenőrizze, hogy a kábel vagy a hosszabbítókábel sértetlen és jó állapotban van.

Az állvány karbantartása



Tisztítás és kenés

FONTOS! Távolítsa el a fúrómotort. A fúró motorjának karbantartásával kapcsolatban lásd a fúrómotor karbantartását.

- Az állvány működőképességének fenntartásához fontos megőrizni a tisztaságát.
- Tisztítsa meg az állványt nagynyomású tisztítóberendezéssel, majd törölje szárazra.
- Kenje meg az állvány mozgó alkatrészeit. Vigyen fel zsírt az érintkezési felületekre a korrózió megelőzése érdekében.

Javítások

FONTOS! Mindenfajta javítást szakképzett szerelőnek kell végeznie. Ennek az a célja, hogy a kezelők ne legyenek nagy veszélynek kitéve.

Napi karbantartás

- 1 Ellenőrizze, hogy a csavarok és csavaranyák megfelelően meg vannak-e húzva.
- 2 Tisztítsa meg a gépet kívülről.

MŰSZAKI ADATOK

DMS 160 fúrómotor

Elektromos motor	Egyfázisú
Feszültségosztály, V	230/100-120
Teljesítmény, W	1560

Névleges áram, A

230 V	6A
100-120 V	13A

Tömeg, kg	5,9
-----------	-----

Fúróhegy átmérője, mm

Fúróhegy max. átmérője, állvány	120 mm (4,7")
Orsómenet	Int. 1/2" R
Vízcsatlakozás	G 1/4"

Tengely üresjárat fordulatszáma, ford./perc

Zöld 1	1100
Zöld 2	980
Zöld 3	840

Tengelyfordulatszám, ford./perc

Sárga	700
Piros	640

Zajkibocsátás (1.sz.jegyzet)

Zajszint, mért, dB(A)	102
Zajszint, garantált L_{WA} dB(A)	103

Zajszintek (2.sz.jegyzet)

Zajnyomás-szint a felhasználó fülénél, dB(A)	89
--	----

Rezgésszintek (3.sz.jegyzet)

Fogantyú, m/s^2	<2,5
-------------------	------

1. megjegyzés: A környezet zajszennyezése hangteljesítményként (L_{WA}) mérve az EN 12348 szabvány szerint.

2. megjegyzés: Hangnyomásszint az EN 12348 szabvány szerint. A hangnyomásszintre vonatkozó jelentési adatok az 1,0 dB (A) tipikus statisztikus ingadozásával (szórásával) rendelkeznek.

3. megjegyzés: Regzésszint az EN 12348 szabvány szerint. A regzésszintre vonatkozó jelentési adatok az 1 m/s^2 tipikus statisztikus ingadozásával (szórásával) rendelkeznek.

MŰSZAKI ADATOK

DMS 160 állvány

Magasság (mm)

DMS 160 A magassága, mm	840
DMS 160 AT magassága, mm	900
DMS 160 Gyro magassága, mm	1900–3100
Lököt, mm	600
Fúróhegy maximális átmérője (mm)	120

Tömeg, kg

DMS 160 A	10,5
DMS 160 AT	12
DMS 160 Gyro	31,4
DMS 160 AT szerszámkészlet	0,3
DMS 160 szerszámkészlet	0,8

Tömeg, kg (extra tartozék)

Vákuumlemez	2,5
Vízgyűjtő	0,7
I bővítőmodul	2,9
U bővítőmodul	2,9
Bővítési tartozék	0,8

Termékazonossági EGK-bizonyítvány

(Kizárólag Európára vonatkozik)

A **Husqvarna AB**, SE-433 81 Göteborg, Svédország (tel.: +46-31-949000) saját felelősségére kijelenti, hogy azok a **Husqvarna DMS 160 fúrómotorok és DMS 160 A/AT/Gyro** állványok, amelyek a 2010-es évben vagy ezt követően kaptak sorozatszámot (az év jól láthatóan fel van tüntetve a típustáblán, a sorozatszám után), megfelelnek az EGK TANÁCSA következő IRÁNYELVEINEK:

- Gépekről szóló **2006/42/EK** irányelv (2006. május 17.).
- 2004 december 15, "az elektromágneses kompatibilitást illetően" **2004/108/EEC**.
- 2006. december 12. **2006/95/EK** "Az elektromos berendezésre vonatkozó direktíva"
- **2011/65/EU** irányelv „egyes veszélyes anyagok alkalmazásának korlátozásáról” (2011. június 8.)

Alkalmazott szabványok: EN ISO 12100:2010, EN 55014-1:2006, EN 55014-2/A1:2001, EN 61000-3-2:2006, EN 61000-3-3:2013, EN 12348+A1:2009

Göteborg, 2015. április 8.



Helena Grubb

építőgépekért felelős alelnök Husqvarna AB

(A Husqvarna AB technikai dokumentációért felelős hivatalos képviselte.)

ZNACZENIE SYMBOLI

Oznakowanie maszyny:

OSTRZEŻENIE! W razie nieuważnego lub nieprawidłowego posługiwania się maszyną może ona stać się niebezpiecznym narzędziem, mogącym spowodować obrażenia lub śmierć użytkownika lub innych osób.



Przed przystąpieniem do pracy maszyną prosimy dokładnie i ze zrozumieniem zapoznać się z treścią niniejszej instrukcji.



Zawsze należy stosować:

- Zatwierdzony kask ochronny
- Zatwierdzone ochronniki słuchu
- Okulary ochronne lub siatka ochronna na twarz
- Maski przeciwpyłowa



Niniejszy produkt zgodny jest z obowiązującymi dyrektywami CE.



Oznaczenia dotyczące ochrony środowiska. Symbole znajdujące się na produkcie oraz na opakowaniu informują o tym, że nie wolno traktować go jako zwykły odpad domowy. Musi on zostać oddany do odpowiedniego punktu pobierania surowców wtórnych, zajmującego się przetwarzaniem urządzeń elektrycznych oraz elektronicznych.



Przez upewnienie się, że produkt zostanie prawidłowo przetworzony, pomagasz przeciwdziałać jego potencjalnemu negatywnemu wpływowi na środowisko naturalne oraz ludzi.

Aby uzyskać więcej informacji na temat recyklingu niniejszego produktu, prosimy o kontakt z władzami regionalnymi, punktem zajmującym się pobieraniem odpadów domowych lub sklepem gdzie urządzenie zostało zakupione.

Należy upewnić się, że woda nie dostanie się do maszyny podczas wiercenia w suficie. Użyć odpowiedniego kolektora wody i okryć urządzenie folią tak, aby nie zakryć wlotów i wylotów powietrza.



Wiertnica musi być przeznaczona do użytku z wybranym rozmiarem wiertła. Informacje o maksymalnej dozwolonej średnicy wiertła umieszczono na maszynie.

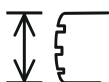

Wiertła powinny być odpowiednio dobrane do zastosowania.

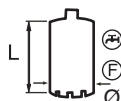

Wskaźnik obciążenia / mocy (system kontroli obciążenia, ang. LCS – Load Control System).



Sprawdź, czy strop jest wystarczająco mocny. Strop powinien być solidny.

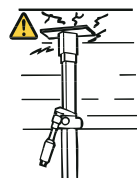

Sprawdź, czy widelki są dobrze zamocowane w wewnętrznym uchu. Dokręć odpowiednim kluczem.



Dokręć nakrętkę kluczem 30 mm. Sprawdź nakrętkę zabezpieczającą na rączce. Upewnij się, że jest dokręcona.

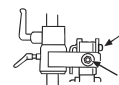

OSTRZEŻENIE! Podczas wiercenia wytwarza się pył, który może zagrażać zdrowiu w razie przedostania się do dróg oddechowych. Stosuj atestowaną maskę przeciwpyłową. Miejsce pracy powinno być dobrze wentylowane.



Pozostałe symbole/naklejki samoprzylepne umieszczone na maszynie dotyczą specjalnych wymogów, związanych z certyfikatami w poszczególnych krajach.

Symbole występujące w instrukcji obsługi:

Kontrolę oraz/lub konserwację należy przeprowadzać przy wyłączonym silniku i wyjętej z gniazdka wtyczce przewodu podłączeniowego.

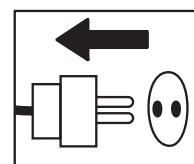

Zawsze używaj zatwierdzonych rękawic ochronnych.

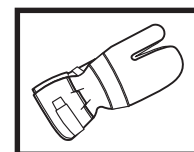

Wykonuj regularnie czyszczenie.

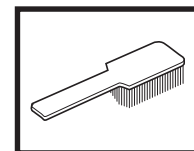

Kontrola wzrokowa.

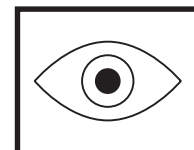

Konieczne jest stosowanie okularów ochronnych lub siatki ochronnej na twarz.



SPIS TREŚCI

Spis treści

ZNACZENIE SYMBOLI

Oznakowanie maszyny: 18

Symbole występujące w instrukcji obsługi: 18

SPIS TREŚCI

Spis treści 19

OPIS URZĄDZENIA

Co jest czym w wiertnicy? 20

OPIS URZĄDZENIA

Co jest czym na statywie? 21

ZASADY BEZPIECZEŃSTWA

Co należy zrobić przed użyciem nowej wiertnicy 22

Środki ochrony osobistej 22

Zespoły zabezpieczające maszyny 23

Kontrola, konserwacja i obsługa zespołów
zabezpieczających maszyny 23

Ogólne zasady bezpieczeństwa 23

OPIS

Silnik wiertła i statyw 24

Silnik wiertnicy DMS 160 24

Stojak DMS 160 24

MONTAŻ

Montaż stojaka – DMS 160 A/AT 25

Montaż stojaka – DMS 160 Gyro 25

URUCHAMIANIE I WYŁĄCZANIE

Przed rozruchem 28

Uruchamianie 28

Wyłączanie silnika 28

TECHNIKA PRACY

Ogólne zasady pracy maszyną 29

Korzystanie z maszyny 29

KONSERWACJA

Konserwacja silnika wiertarki 31

Konserwacja statywu 32

DANE TECHNICZNE

Silnik wiertnicy DMS 160 33

Stojak DMS 160 34

Deklaracja zgodności WE 34

OPIS URZĄDZENIA

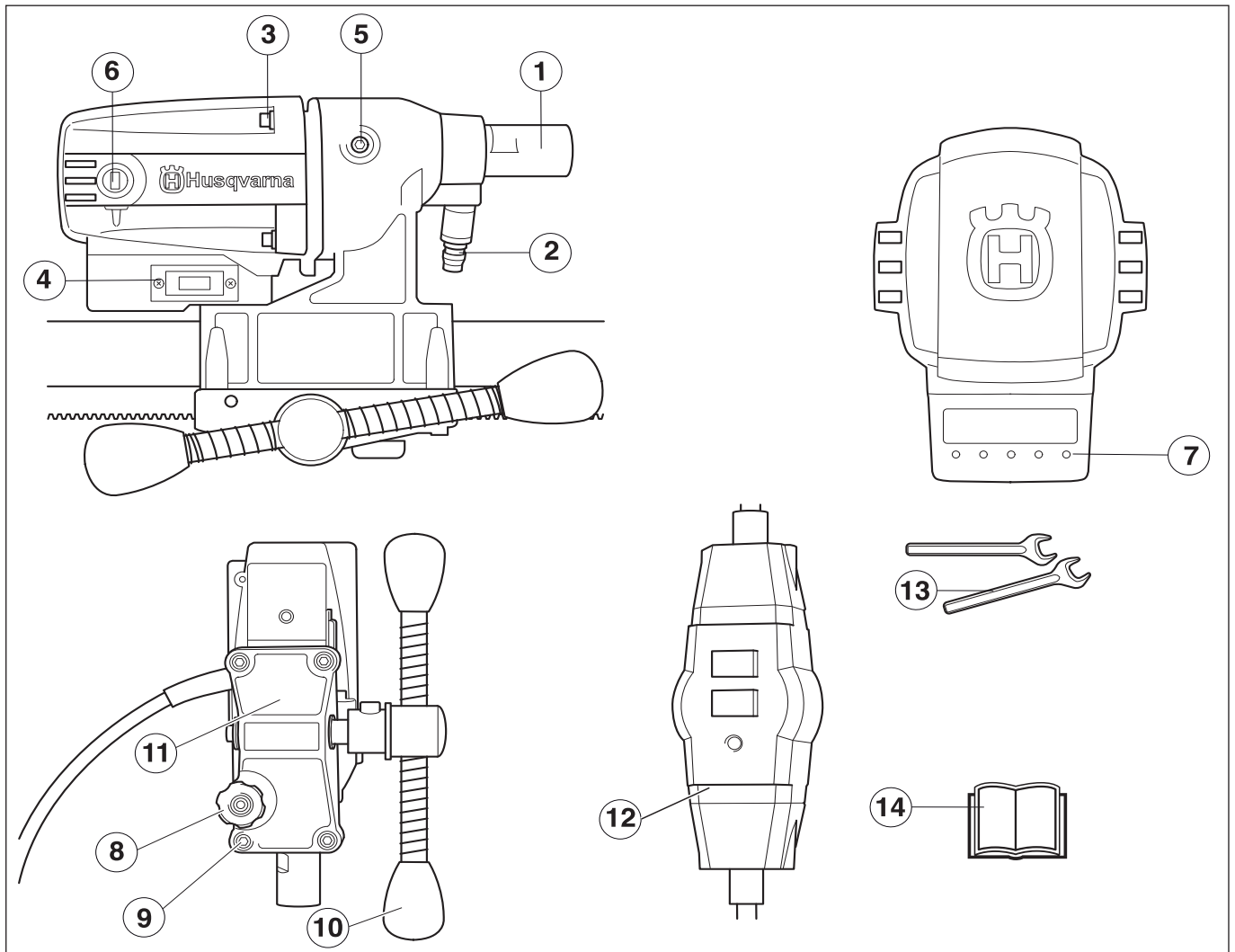

Co jest czym w wiertnicy?

- | | | | |
|---|--|----|---|
| 1 | Trzpień obrotowy wiertnicy | 8 | Pokrętło blokujące |
| 2 | Połączenie wodne | 9 | Śruby (4) części tylnej zasilacza oraz przekładni |
| 3 | Śruby mocujące przekładnię do silnika. | 10 | Korba posuwu |
| 4 | Wyłącznik | 11 | Tyłna część zasilacza |
| 5 | Pokrywa sprzęgła poślizgowego (SMC) | 12 | Wyłącznik ziemnozwarciowy PRCD |
| 6 | Osłona szczotki węglowej | 13 | Klucze |
| 7 | Wskaźnik obciążenia / mocy (system kontroli obciążenia, ang. LCS – Load Control System). | 14 | Instrukcja obsługi |

OPIS URZĄDZENIA

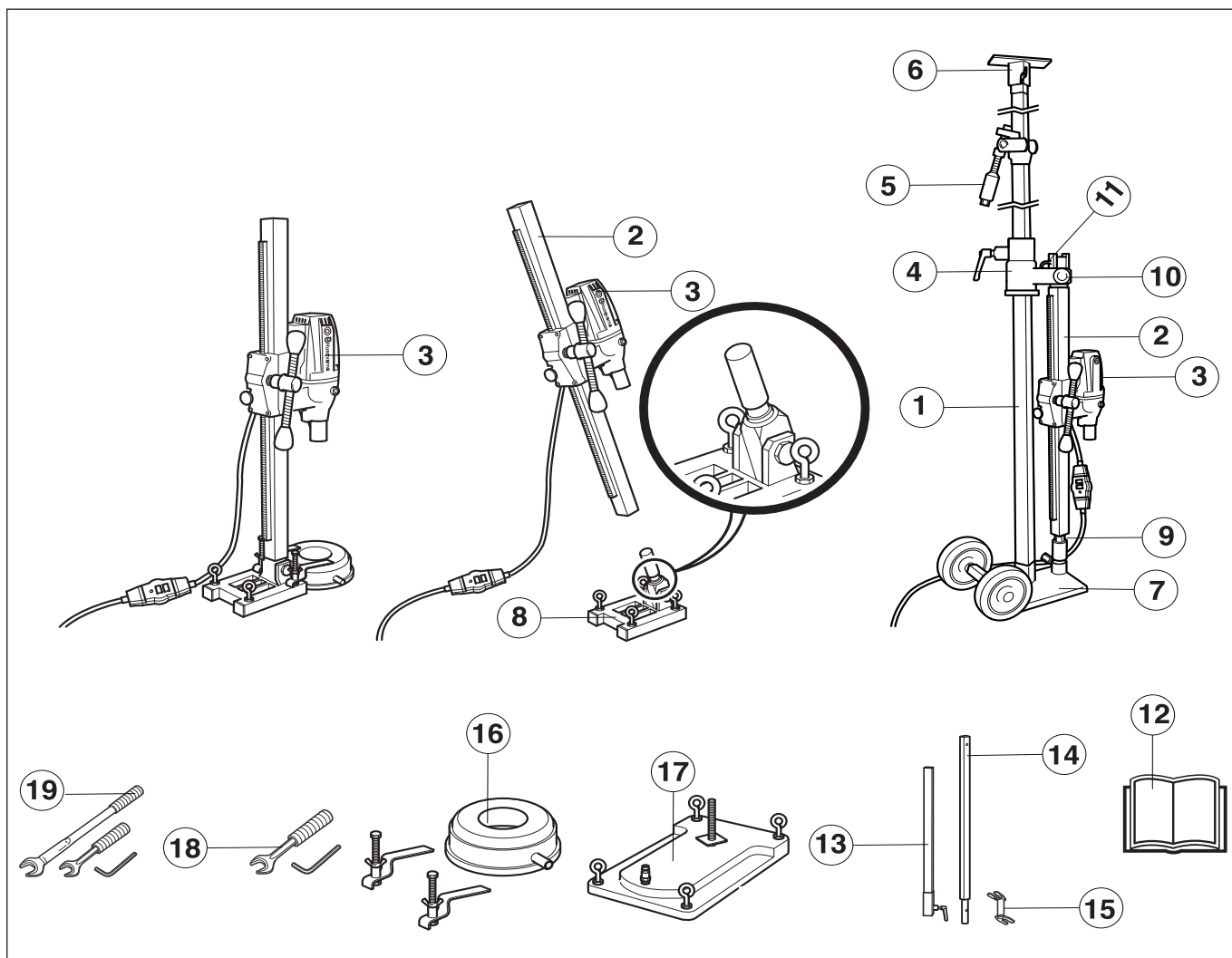

Co jest czym na statywie?

- | | | | |
|----|--|----|--|
| 1 | Teleskopowa kolumna wsporcza 40 | 11 | Rączka |
| 2 | Kolumna statywu | 12 | Instrukcja obsługi |
| 3 | Silnik wiertnicy DMS 160 | 13 | Moduł przedłużający U (Wyposażenie dodatkowe.) |
| 4 | Szyna osłonowa | 14 | Moduł przedłużający I (Wyposażenie dodatkowe.) |
| 5 | Kolumna podtrzymująca / mechanizm blokujący | 15 | Mocowanie do przedłużeń (Wyposażenie dodatkowe.) |
| 6 | Płyta stropowa | 16 | Kolektor wody (Wyposażenie dodatkowe.) |
| 7 | Podstawa (GB 40 T) z kółkami transportowymi | 17 | Płyta próżniowa (Wyposażenie dodatkowe.) |
| 8 | Podstawa z możliwością regulacji kąta nachylenia | 18 | Zestaw narzędzi DMS 160 AT |
| 9 | Śruba kolumnowa i śruba zabezpieczająca | 19 | Zestaw narzędzi DMS 160 Gyro |
| 10 | Nakrętka zabezpieczająca | | |

ZASADY BEZPIECZEŃSTWA

Co należy zrobić przed użyciem nowej wiertnicy

- Nie uruchamiać urządzenia bez uprzedniego przeczytania i zrozumienia treści niniejszej Instrukcji Obsługi.
- Urządzenie zostało zaprojektowane i jest przeznaczone do wiercenia w betonie, cegle oraz materiałach wykonanych z kamienia. Inne sposoby użytkowania są niewłaściwe.
- Urządzenie przeznaczone jest do zastosowań przemysłowych i obsługi przez doświadczonych operatorów.

Kieruj się zawsze zdrowym rozsądkiem

Nie jest możliwe omówienie wszystkich sytuacji, w jakich potencjalnie możesz się znaleźć podczas pracy z wiertnicą. Zachowuj zawsze ostrożność i kieruj się zdrowym rozsądkiem. Nie podejmuj się prac, jeżeli uważasz, że przekraczają one Twoje kwalifikacje! Jeżeli po przeczytaniu niniejszej instrukcji nadal nie masz pewności co do sposobów postępowania, nie kontynuuj pracy zanim nie zwrócisz się o poradę do eksperta. Jeżeli masz pytania dotyczące korzystania z wiertnicy, nie wahaj się skontaktować z punktem sprzedaży lub z nami. Chętnie służymy ci pomocą i radą, byś mógł korzystać ze swojej wiertnicy w lepszy i bardziej bezpieczny sposób.

Jeżeli masz pytania dotyczące korzystania z maszyny, nie wahaj się skontaktować z punktem sprzedaży lub z nami. Chętnie służymy Ci pomocą i radą, byś mógł korzystać ze swojej maszyny w lepszy i bardziej bezpieczny sposób.

Regularnie oddawaj wiertnicę do autoryzowanego punktu sprzedaży Husqvarna w celu jej kontroli i dokonania koniecznych regulacji lub napraw.

Husqvarna Construction Products dąży do ciągłego udoskonalania konstrukcji produktów. W związku z tym Husqvarna zastrzega sobie prawo do wprowadzania zmian konstrukcyjnych bez uprzedzenia i bez dodatkowych zobowiązań.

Wszelkie informacje i dane zawarte w niniejszej instrukcji obsługi zachowują aktualność w dniu oddania instrukcji obsługi do druku..



OSTRZEŻENIE! Pod żadnym względem nie wolno modyfikować oryginalnej wersji maszyny bez zgody producenta. Używaj tylko oryginalnych akcesoriów. Nie autoryzowane zmiany lub/oraz akcesoria mogą być przyczyną poważnych obrażeń lub śmierci użytkownika bądź innych osób.



OSTRZEŻENIE! Używanie urządzeń takich jak przecinarki, szlifierki, wiertnice, które piaskują lub formują materiał może spowodować występowanie pyłów i oparów zawierających szkodliwe środki chemiczne. Sprawdź charakter materiału, który zamierzasz obrabiać i używaj odpowiedniej maski przeciwpyłowej.

Środki ochrony osobistej



OSTRZEŻENIE! Podczas używania maszyny należy zawsze mieć na sobie zatwierdzone przez odpowiednie władze środki ochrony osobistej. Środki ochrony osobistej nie eliminują ryzyka odniesienia obrażeń, natomiast ograniczają ich rozmiar w razie zaistnienia wypadku. Poproś swojego dealera o pomoc w wyborze środków ochrony osobistej.

- Kask ochronny
- Ochronniki słuchu
- Okulary ochronne lub siatka ochronna na twarz

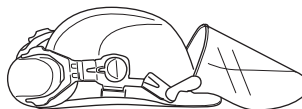

- Maska przeciwpyłowa

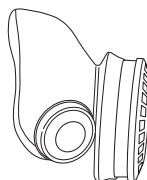

- Mocne, przeciwpoślizgowe rękawice ochronne.

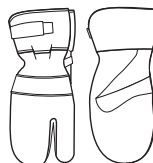

- Dopasowana, mocna i wygodna odzież robocza, zapewniająca pełną swobodę ruchów.



- Obuwie wysokie z podnoskami stalowymi i podeszwami przeciwpoślizgowymi.



- Apteczka pierwszej pomocy powinna znajdować się zawsze w pobliżu.



ZASADY BEZPIECZEŃSTWA

Zespoły zabezpieczające maszyny

W niniejszym rozdziale przedstawiono poszczególne zespoły zabezpieczające maszyny, omówiono ich funkcję oraz sposoby ich kontrolowania i konserwacji w celu zapewnienia prawidłowego działania. Patrz rozdział Co jest co?, aby zapoznać się z rozmieszczeniem tych zespołów w pilarcze.



OSTRZEŻENIE! Nie wolno używać maszyny z niesprawnymi zespołami zabezpieczającymi. Zespoły zabezpieczające i wyposażenie ochronne należy kontrolować i konserwować. Patrz wskazówki pod nagłówkiem Kontrola, konserwacja i obsługa techniczna zespołów zabezpieczających maszyny". Jeżeli posiadana maszyna nie spełnia wszystkich warunków objętych czynnościami kontrolnymi, należy oddać ją do punktu serwisowego w celu naprawy.

Kontrola, konserwacja i obsługa zespołów zabezpieczających maszyny



WAŻNE! Wszelkie czynności obsługowe i naprawy maszyny wymagają specjalnego przeszkolenia. Dotyczy to szczególnie jej zespołów zabezpieczających. Jeżeli maszyna nie spełnia jakiegokolwiek z niżej wymienionych warunków kontrolnych, należy ją oddać do warsztatu obsługi technicznej. Kupując nasze produkty zyskujesz także gwarancję profesjonalnej obsługi i napraw. Jeżeli w miejscu zakupu nie jest prowadzona obsługa serwisowa, zapytaj o adres najbliższego warsztatu obsługi technicznej.

Wyłącznik

Wyłącznik służy do uruchamiania i wyłączania maszyny.

Kontrola wyłącznika

- Uruchomić urządzenie przez naciśnięcie wyłącznika zasilania.
- Wyłączyć maszynę, naciskając wyłącznik.
- Uszkodzony wyłącznik należy wymienić w autoryzowanym warsztacie serwisowym

Ogólne zasady bezpieczeństwa

- Nie uruchamiać urządzenia bez uprzedniego przeczytania i zrozumienia treści niniejszej Instrukcji Obsługi.



OSTRZEŻENIE! W przypadku urządzeń zasilanych elektrycznie, zawsze istnieje ryzyko porażenia prądem. Unikać niekorzystnej pogody i kontaktu ciała z przewodnikami piorunów i metalowymi przedmiotami. Zawsze stosować się do instrukcji zawartych w podręczniku użytkownika, aby uniknąć uszkodzeń.



OSTRZEŻENIE! Podczas prac z produktami zawierającymi części ruchome zawsze istnieje ryzyko obrażeń o charakterze zmiążdżenia. Używaj zawsze rękawic ochronnych, aby uniknąć obrażeń ciała.

- Nie wolno pracować maszyną w stanie przemęczenia, po spożyciu alkoholu lub po przyjęciu leków osłabiających wzrok, zdolność oceny i koordynację.
- Stosuj środki ochrony osobistej. Patrz wskazówki podane pod rubryką Środki ochrony osobistej.
- Nigdy nie noś maszyny trzymając ją za przewód podłączeniowy, ani nie ciągnij za przewód, by wyłączyć wtyczkę z gniazdka. Uważaj, aby przewody podłączeniowe i przedłużacze nie stykały się z wodą, olejem oraz nie dotykały do ostrych krawędzi. Uważaj także, aby przewody nie zostały zakleszczone w drzwiach, furtkach, płotach itp. W przeciwnym razie obiekty te mogą znaleźć się pod napięciem.
- Sprawdź, czy przewód podłączeniowy i przedłużacz nie są uszkodzone i znajdują się w dobrym stanie. Użyj przedłużacza przeznaczonego do użytku na zewnątrz budynków. Nie używaj maszyny z uszkodzonym przewodem podłączeniowym, lecz oddaj ją do warsztatu serwisowego w celu naprawy.
- Nie należy stosować przedłużaczy, które są zwinięte, aby uniknąć ich przegrzania.



- Maszynę należy podłączyć do uziemionego gniazdka elektrycznego.
- Sprawdź, czy napięcie znamionowe jest zgodne z podanym na tabliczce umieszczonej na maszynie.
- Nie wolno używać maszyny, jeśli jest ona uszkodzona. Stosuj się do zaleceń dotyczących bezpieczeństwa, konserwacji i obsługi technicznej podanych w niniejszej instrukcji. Niektóre czynności konserwacyjne i serwisowe muszą być wykonywane przez przeszkolony i wykwalifikowany personel. Patrz wskazówki w części zatytułowanej Konserwacja".
- Nigdy nie pozwalaj używać maszyny innej osobie nie upewniwszy się, że przyswoiła sobie ona treść Instrukcji obsługi.
- Ludzie i zwierzęta mogą odwrócić Twoją uwagę powodując utratę kontroli nad urządzeniem. Z tego powodu, należy zawsze zachować pełną koncentrację na zadaniu.
- Zachować ostrożność, ponieważ luźne ubranie, biżuteria lub długie włosy mogą zostać pochwycone przez elementy ruchome.

Transport i przechowywanie

Nie przechowywać, ani nie transportować wiertnicy z zamontowanym wiertłem, aby zabezpieczyć wiertnicę i wiertło przed uszkodzeniem.

Przechowywać wiertnicę w miejscu niedostępnym dla dzieci i osób niepowołanych.

Przechowywać wiertnicę i statyw w miejscu suchym i zabezpieczonym przed mrozem.

Silnik wiertła i statyw

Mamy nadzieję, że będą Państwo zadowoleni ze swojej maszyny i że będzie ona Państwu służyć przez długie lata. Prosimy pamiętać, że niniejsza instrukcja obsługi jest ważnym dokumentem, dzięki któremu maszyna zyskuje większą wartość. Stosując się do zawartych w niej wskazówek (na temat użytkowania, obsługi technicznej, konserwacji itd.) można znacznie przedłużyć okres użytkowy maszyny, a także zwiększyć jej wartość w przypadku sprzedaży. W razie sprzedaży maszyny należy przekazać nowemu użytkownikowi także instrukcję obsługi.

Zakup jakiegokolwiek z naszych produktów daje możliwość korzystania z profesjonalnej pomocy w razie konieczności przeprowadzenia naprawy lub serwisu. Jeżeli maszyna nie została kupiona w autoryzowanym punkcie sprzedaży, prosimy zapytać o najbliższy warsztat serwisowy.

Husqvarna Construction Products dąży do ciągłego udoskonalania konstrukcji produktów. W związku z tym Husqvarna zastrzega sobie prawo do wprowadzania zmian konstrukcyjnych bez uprzedzenia i bez dodatkowych zobowiązań.

Silnik wiertnicy DMS 160

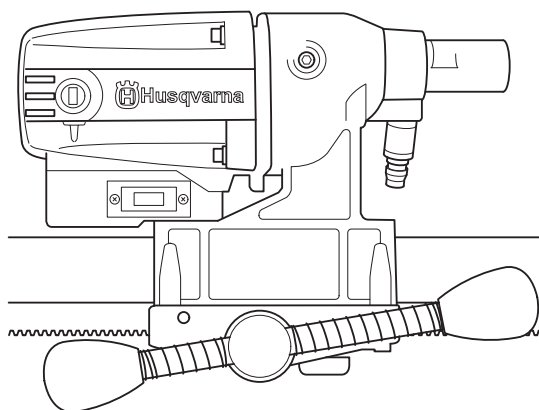

- DMS 160 to wiertnica elektryczna przeznaczona do wiercenia w betonie, ceglach i różnych materiałach kamiennych.
- Wiertnica ma modułową konstrukcję i jest łatwa do zmontowania.
- Zakres prędkości maszyny pozwala na pracę z wiertłami o średnicy (N) 120 mm.
- Sprzęgło poślizgowe mechaniczne (SMC, ang. Slide Mechanical Clutch) zapewnia najwyższą moc i może być regulowane z zewnątrz.
- Urządzenie przeznaczone jest do wiercenia po zamontowaniu na statywie.
- Maszyna jest chłodzona wodą.
- Maszyna jest podwójnie zaizolowana i wyposażona we wskaźniki zasilania.
- Maszyna pracuje najwydajniej, gdy nie jest przeciążona, tj. gdy świeci się żółta kontrolka LED wskaźnika maksymalnej wartości obciążenia / mocy (LCS). Maszyna może pracować pod maksymalnym obciążeniem przez maksymalnie 10 minut. Po upływie tego czasu maszyna powinna pracować przez 2 minuty bez obciążenia.

Stojak DMS 160

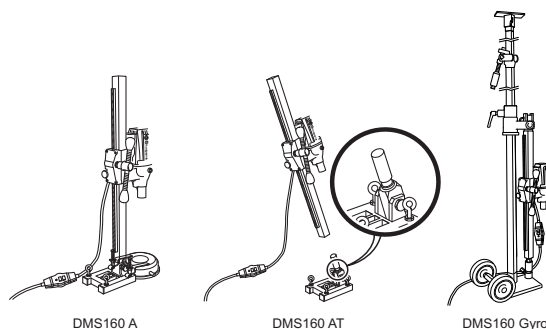

DMS 160 A/AT

Stojaki mocuje się za pomocą śrub rozporowych.

- Kolektor wody i płyta próżniowa to dostępne akcesoria, które pozwalają na dociśnięcie stojaka do podłoża.

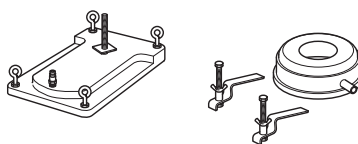

DMS 160 AT

- Model DMS 160 AT cechuje się modułową konstrukcją umożliwiającą wiercenie pod kątem oraz obracanie.

DMS 160 Gyro

- Model DMS 160 Gyro cechuje się modułową konstrukcją z teleskopowym stojakiem umożliwiającym zamocowanie silnika wiertnicy.
- Maksymalna długość teleskopowej kolumny wsporczej wynosi 3,1 m; kolumnę można wydłużyć o kolejne 0,75 m za pomocą dodatkowego modułu.
- Można użyć maksymalnie jednego modułu przedłużającego.
- Zmiana nastawy wymaga tylko jednego klucza (24/30 mm) oraz klucza imbusowego (8 mm).



Istnieje możliwość regulacji kolumny wiertniczej w pełnym zakresie obrotu.

- Wszystkie kółka transportowe są demontowalne.

MONTAŻ

Montaż stojaka – DMS 160 A/AT

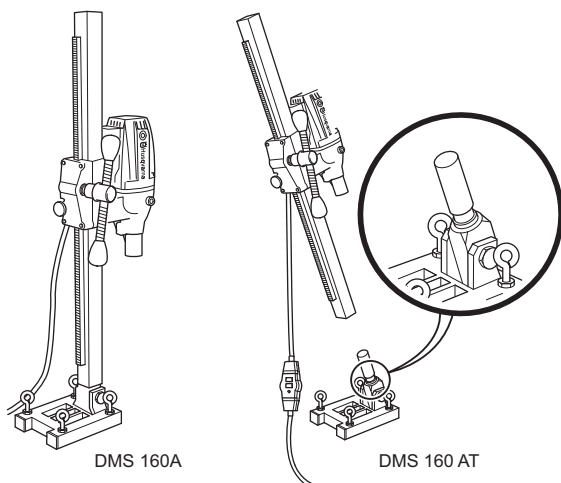

DMS 160A

DMS 160 AT

DMS 160 A/AT

- Wywierć otwory o średnicy 15 mm w ścianie lub podłodze, a następnie umieść w nich śruby rozporowe.
- Dokręć śruby płyty bazowej. Sprawdź ostrożnie, czy trzpień rozprężny jest prawidłowo zabezpieczony.

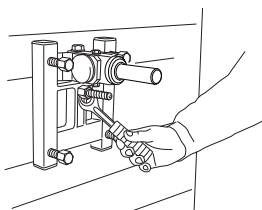

DMS 160 AT

- Kolumna wiertnicza jest montowana na wsporniku kątowym podstawy. Dokręć śrubę zabezpieczającą kluczem imbusowym 8 mm. Kolumnę wiertniczą można obracać w pełnym zakresie; aby ją zablokować w wybranym położeniu, dokręć śrubę zabezpieczającą (kluczem imbusowym 8 mm)

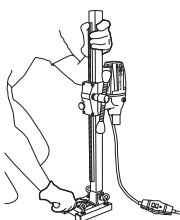

- Aby ustawić kolumnę wiertniczą pod wybranym kątem, dokręć nakrętkę kluczem 24 mm. Podczas stosowania płyty przyssawkowej należy upewnić się, że powierzchnia nie jest porowata lub luźna. Należy upewnić się że pompa próżniowa posiada wystarczającą moc do przymocowania płyty przyssawkowej. Odpowiednim silnikiem będzie silnik próżniowy Husqvarna VP200.



OSTRZEŻENIE! Nie należy używać płyty przyssawkowej podczas wiercenia w suficie. Następstwem nieuważnej lub nieprawidłowej obsługi mogą być poważne obrażenia lub śmierć użytkownika bądź innych osób.

Montaż stojaka – DMS 160 Gyro

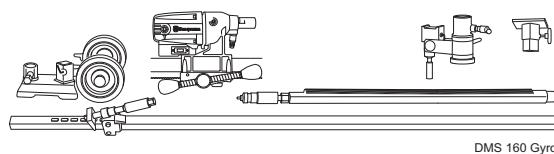

DMS 160 Gyro

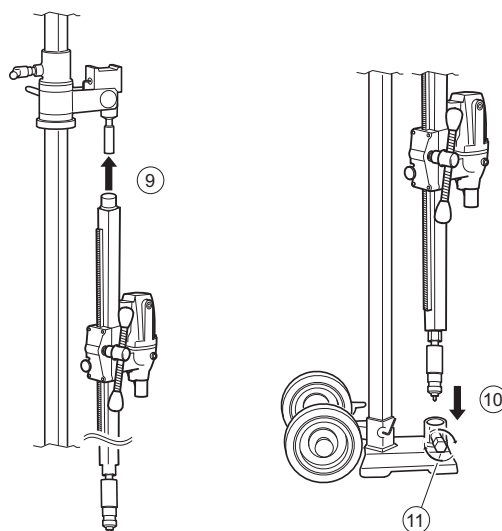
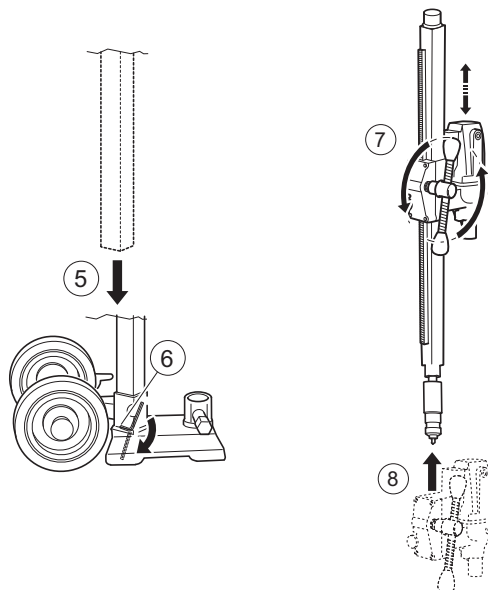
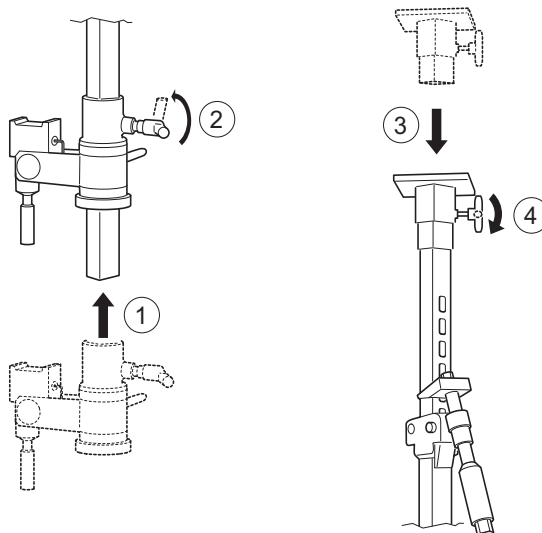

MONTAŻ

Wiercenie w ścianach

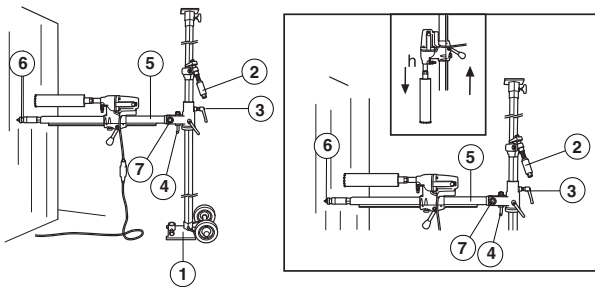

- 1 Postawa ze śrubą zabezpieczającą.
- 2 Śruba kolumnowa i śruba zabezpieczająca
- 3 Pokrętło blokujące
- 4 Rączka
- 5 Kolumna statywu
- 6 Śruba kolumnowa i śruba zabezpieczająca
- 7 Nakrętka zabezpieczająca
- 8 Silnik wiertnicy DMS 160

- Umieść podstawę w odległości od ściany równej długości kolumny wiertniczej. Śruba kolumny wsporczej powinna być wkręcona. Jeśli wiercenie odbywa się na wysokości większej niż 1,5 m, odwróć cięższą zewnętrzną rurę do góry. Przy wierceniu poniżej 1,5 m skieruj ją do dołu. Sprawdź, czy kolumna wsporcza jest zamocowana do podstawy śrubą zabezpieczającą.
- Dociśnij kolumnę teleskopową do sufitu. Wybierz najbliższy otwór w rurze wewnętrznej. Dociśnij za pomocą uchwytu kolumny wsporczej i dokręć kluczem 24 mm. Nie dokręcaj zbyt mocno.
- Poluzuj uchwyt mocujący i obróć kolumnę wiertniczą. Złóż kolumnę wiertniczą do dołu za pomocą rączki.
- Zamocuj silnik wiertnicy DMS 160 na kolumnie wiertniczej.
- Następnie z powrotem obróć kolumnę z silnikiem dożądanego położenia przy ścianie. Zablokuj uchwyt mocujący.
- Odchyl i złóż kolumnę wiertniczą do góry oraz zablokuj ją rączką i dokręć nakrętkę. Aby wiercić pod kątem, poluzuj rączkę i ustaw kolumnę wiertniczą pod wybranym kątem. Następnie dokręć nakrętkę kluczem 30 mm, aby zamocować kolumnę.
- Sprawdź położenie wiertła. Dokręć śrubę kolumny wsporczej do ściany, aby zamocować kolumnę wiertniczą. Zamocuj nakrętkę zabezpieczającą (30 mm). Podłóż drewnianą listwę. Kolumnę wiertniczą można obracać w pełnym zakresie; aby ją zablokować w wybranym położeniu, dokręć śrubę zabezpieczającą (kluczem imbusowym 8 mm)
- Istnieje możliwość dodatkowego zakotwiczenia kolumny wiertniczej za pomocą przedłużenia. Przedłużenie reguluje się śrubą kolumny wsporczej i mocuje do ściany za pomocą śruby rozporowej. Dokręć nakrętkę zabezpieczającą (30 mm).

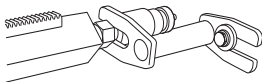

Wiercenie w podłożu

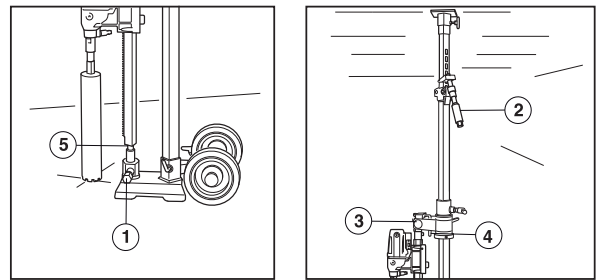

- 1 Śruba zabezpieczająca
 - 2 Śruba kolumnowa i śruba zabezpieczająca
 - 3 Pokrętło blokujące
 - 4 Rączka
 - 5 Śruba zabezpieczająca
- Złóż kolumnę wiertniczą do dołu za pomocą rączki.
 - Sprawdź, czy kolumna wsporcza wchodzi do tulei mocującej.
 - Dokręć nakrętkę zabezpieczającą kluczem (30 mm) i zablokuj uchwyt mocujący.

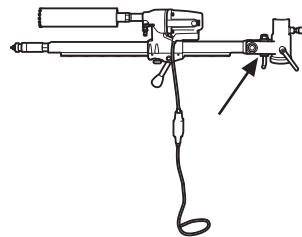

- Umieść stojak w żądanym położeniu.
- 6 Zamocuj kolumnę wsporczą w tulei mocującej za pomocą śruby zabezpieczającej i nakrętki. Dokręć kluczem 24 i 30 mm.
- Dociśnij kolumnę teleskopową do sufitu za pomocą mechanizmu kolumny wsporczej. Dokręć kluczem 24 mm – nie dokręcaj zbyt mocno. Maksymalna długość teleskopowej kolumny wsporczej wynosi 3,1 m; kolumnę można wydłużyć o kolejne 0,75 m za pomocą dodatkowego modułu.

Wiercenie w suficie

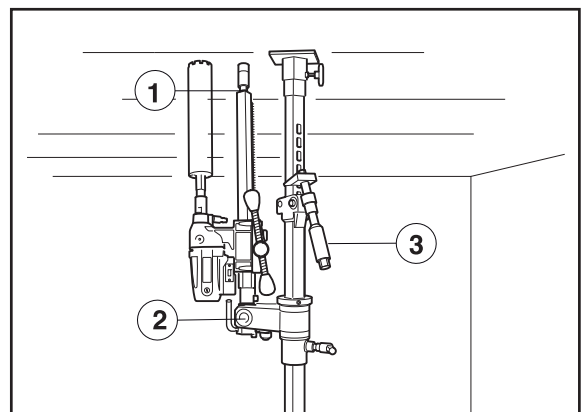

- 1 Śruba kolumnowa i śruba zabezpieczająca
- 2 Nakrętka zabezpieczająca
- 3 Śruba kolumnowa i śruba zabezpieczająca

MONTAŻ

- Umieścić stojak w żądanym położeniu.
- Sprawdzić, czy śruba kolumny wsporczej jest wkręcona w kolumnę wiertniczą. Rozłóż i zablokuj kolumnę wiertniczą w pozycji pionowej za pomocą nakrętki zabezpieczającej.
- Sprawdź, czy wiertło znajduje się w odpowiednim położeniu. Dociśnij kolumnę teleskopową do sufitu za pomocą mechanizmu kolumny wsporczej.
- Dokręć śrubę kolumny wsporczej do sufitu, aby zamocować kolumnę wiertniczą. Zamocuj nakrętką zabezpieczającą (30 mm). Podłóż drewnianą listwę.
- Istnieje możliwość dodatkowego zakotwiczenia kolumny wiertniczej za pomocą przedłużenia. (Wyposażenie dodatkowe.) Przedłużenie reguluje się śrubą kolumny wsporczej i mocuje do ściany za pomocą śruby rozporowej. Dokręć nakrętkę zabezpieczającą (30 mm).

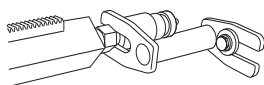

OSTRZEŻENIE! Nie należy używać płyty przyssawkowej podczas wiercenia w suficie. Następstwem nieuważnej lub nieprawidłowej obsługi mogą być poważne obrażenia lub śmierć użytkownika bądź innych osób.

URUCHAMIANIE I WYŁĄCZANIE

Przed rozruchem



OSTRZEŻENIE! Przystępując do uruchomienia należy pamiętać o przestrzeganiu następujących zasad:

Maszynę należy podłączyć do uziemionego gniazdka elektrycznego.

Sprawdź, czy napięcie znamionowe jest zgodne z podanym na tabliczce umieszczonej na maszynie. Upewnij się, czy w pobliżu miejsca pracy nie ma osób nieupoważnionych.



OSTRZEŻENIE! Przed rozpoczęciem wiercenia sprawdź, czy wszystkie śruby blokujące są dobrze dokręcone.

Pozostawienie betonowego rdzenia w wiertnicy podczas wysuwania silnika do wiertnic/wiertnicy z podłogi, ze ściany lub sufitu może być przyczyną poważnych wypadków.

Upewnij się, że:

- Przełącznik nie jest uszkodzony. Jeśli przełącznik jest uszkodzony, musi zostać wymieniony przez autoryzowanego specjalistę.

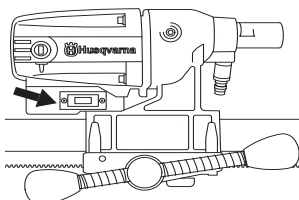

- Maszyna i jej wyposażenie są zainstalowane prawidłowo:
 - Wiertło jest właściwie zamocowane.
 - Statyw jest dobrze przymocowany.
 - Użyć dogodnej metody, aby zabezpieczyć maszynę na statywie.
- Stosuj środki ochrony osobistej. Patrz wskazówki podane pod rubryką Środki ochrony osobistej.
- Chłodzenie wodą jest nieuszkodzone i podłączone do urządzenia.

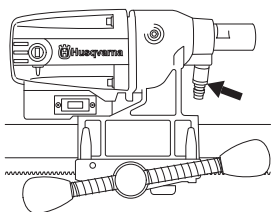

Wiercenie w suficie



OSTRZEŻENIE! Nie należy używać płyty przyssawkowej podczas wiercenia w suficie.

Korzystać z kolektora wody, aby uniknąć przeniknięcia wody do urządzenia. Maszyna musi zostać przykryta plastikiem lub materiałem podobnym tak, aby zapobiec przenikaniu wody do jej środka, nie wolno jej zakrywać wlotów oraz wylotów powietrza.

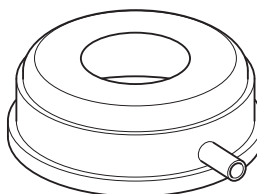

OSTRZEŻENIE! Można użyć maksymalnie jednego modułu przedłużającego.

Upewnij się, że nikt poniżej nie jest narażony na obrażenia spowodowane spadającymi kawałkami betonu.

Uruchamianie

- Włączyć chłodzenie wodne.
- Nacisnąć przełącznik do końca.
- Posuwać wiertło do przodu przy pomocy uchwyty posuwu.

Wyłączanie silnika



OSTRZEŻENIE! Wiertło będzie się obracać przez jakiś czas po wyłączeniu silnika. Nie zatrzymywać wiertła za pomocą rąk. Może to spowodować obrażenia ciała.

Wyłączyć maszynę, naciskając wyłącznik.

Chłodzenie

Kontynuować pracę urządzenia bez obciążenia przez minutę lub dwie, aby schłodzić silnik.

Ogólne zasady pracy maszyną



OSTRZEŻENIE! W niniejszym rozdziale omówione są podstawowe zasady bezpieczeństwa obowiązujące podczas posługiwania się wiertnicą. Nic nie zastąpi jednak doświadczenia i profesjonalnych umiejętności. Jeżeli znajdziesz się w sytuacji, w której nie jesteś pewny prawidłowości dalszego sposobu postępowania, zasięgnij porady eksperta. Zwróć się w tym celu do punktu sprzedaży, warsztatu serwisowego lub doświadczonego użytkownika wiertnicy. Nigdy nie podejmuj się zadań przekraczających Twoje siły i umiejętności!



OSTRZEŻENIE! Nadmierne wibracje mogą spowodować uszkodzenia naczyń krwionośnych lub nerwów u osób mających problemy z krążeniem. Zgłoś się do lekarza, jeżeli wystąpią objawy fizyczne, które mogą być związane z nadmiernymi wibracjami. Przykładem takich objawów jest drętwienie, brak czucia, „łaskotanie”, „klucie”, ból, całkowita lub częściowa utrata siły, zmiany koloru skóry lub naskórka. Objawy te występują najczęściej w palcach, dłoniach lub nadgarstkach. Mogą one się nasilać w niskich temperaturach.

- Unikaj używania sprzętu w niesprzyjających warunkach atmosferycznych, np. w gęstej mgłę, w deszczu, przy silnym wietrze, na silnym mrozie itd. Praca przy złej pogodzie powoduje zmęczenie i wiąże się z dodatkowymi zagrożeniami, np. śliskie podłoże.
- Nigdy nie zaczynaj pracy przecinarką zanim nie sprawdzisz, czy masz odpowiednią wolną przestrzeń wokół siebie i mocne podparcie dla nóg. Uważaj na przeszkody przy niespodziewanym ruchu. Uważaj, aby podczas cięcia żaden materiał nie obluźował się i nie spadł, powodując obrażenia.
- Zachować bezpieczną odległość od wiertła, gdy silnik jest w ruchu.
- Upewnij się, czy miejsce pracy jest odpowiednio oświetlone i czy praca odbywać się będzie w bezpiecznych warunkach.
- Upewnij się, czy w miejscu wiercenia nie przechodzą rury lub przewody elektryczne.
- Dopilnuj, aby podczas pracy maszyną przewód podłączeniowy znajdował się za tobą i nie został uszkodzony.
- Nigdy nie pozostawiaj urządzenia bez nadzoru, gdy uruchomiony jest silnik. Obracające się wiertło to ryzyko poważnych obrażeń.
- Zawsze odłączać przewód zasilający urządzenia na czas dłuższych przerw w pracy.
- Nie przeciążać urządzenia. Może to spowodować uszkodzenie urządzenia.

- Narzędzia należy utrzymywać w stanie naostrzonym i czystym.
- Zawsze sprawdzaj odwrotną stronę powierzchni, przez którą przejdzie wiertło podczas wiercenia na wylot. Zabezpiecz i ogrodź obszar i upewnij się, że żadna osoba nie odniesie obrażeń, ani żaden materiał nie zostanie zniszczony.
- Zawsze przed przemieszczeniem maszyny należy ją wyłączyć.
- Nigdy nie należy pracować samodzielnie, zawsze upewnij się, że w pobliżu znajduje się druga osoba. Poza możliwością uzyskania pomocy w montażu urządzenia, można także otrzymać pomoc w razie wystąpienia wypadku.
- Wszystkie elementy, należy utrzymywać w stanie sprawnym i upewniać się, że wszystkie uchwyty są właściwie dokręcone.

Korzystanie z maszyny

- Trzymać ręce w bezpiecznej odległości od trzpienia obrotowego i wiertła kiedy urządzenie pracuje.
- Zwracać uwagę na wycieki oleju lub wody.

Wiercenie na zewnątrz budynków

Zawsze, należy używać przedłużaczy przeznaczonych do użytku na zewnątrz budynków.

Wymiana wiertła



- 1 Wyciągnąć wtyczkę.
- 2 Wziąć:
 - Nowe wiertło.
 - Dołączone otwarte klucze francuskie, rozm. 24 i 32 mm.
 - Smar wodoodporny
- 3 Wyjąć stare wiertło używając kluczy płaskich.
- 4 Nałożyć smar wodoodporny na gwint nowego wiertła.
- 5 Zamocować wiertło za pomocą kluczy płaskich.

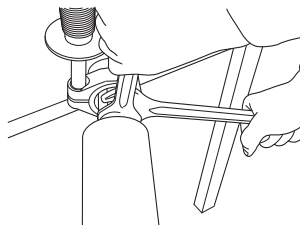

Sprzęgło poślizgowe (SMC)

Maszyna jest wyposażona w mechaniczne sprzęgło poślizgowe (SMC).

Napręż sprzęgło poślizgowe w następujący sposób:

- Poluzuj pokrywę sprzęgła poślizgowego.

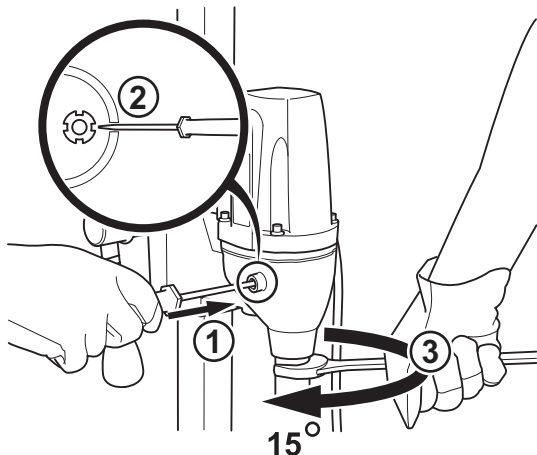

- Ostrożnie zamocuj nakrętkę zaczepu za pomocą szerokiego śrubokręta płaskiego. Wykorzystaj w tym celu jedno z czterech wycięć w nakrętce.
- Obróć trzpień wiertła o 15 stopni za pomocą klucza otwartego 27 mm.

Wyjmij śrubokręt i z powrotem zamontuj obudowę na łożysku poślizgowym.

Wskaźnik obciążenia / mocy (system kontroli obciążenia, ang. LCS – Load Control System).

Maszyna pracuje najwydajniej, gdy nie jest przeciążona, tj. gdy świeci się żółta kontrolka LED wskaźnika maksymalnej wartości obciążenia / mocy (LCS). Maszyna może pracować pod maksymalnym obciążeniem przez maksymalnie 10 minut. Po upływie tego czasu maszyna powinna pracować przez 2 minuty bez obciążenia.

KONSERWACJA

Konserwacja silnika wiertarki



WAŻNE! Kontrolę oraz/lub konserwację należy przeprowadzać przy wyłączonym silniku i wyjętej z gniazdka wtyczce przewodu podłączeniowego.

Żywotność Twojego urządzenia może być znacznie wydłużona, jeśli będzie ono używane, obsługiwane i konserwowane we właściwy sposób.

Czyszczenie



- Utrzymywać urządzenie i wiertło w czystości, aby wiercenie odbywało się w bezpieczny sposób.

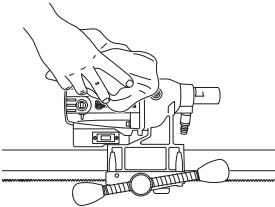

- Aby zapewnić dobre chłodzenie maszyny, należy czyścić otwory wlotowe chłodzącego powietrza i uważać, aby nie zostały one czymkolwiek zatkane. Przedmuchiuj maszynę regularnie sprężonym powietrzem.

Zasilanie elektryczne



OSTRZEŻENIE! Nigdy nie wolno używać uszkodzonych kabli. Mogą one spowodować poważne obrażenia, nawet zagrażające życiu.

Sprawdź, czy przewód podłączeniowy i przedłużacz nie są uszkodzone i znajdują się w dobrym stanie. Nie używaj maszyny z uszkodzonym przewodem podłączeniowym, lecz oddaj ją do warsztatu serwisowego w celu naprawy.

Naprawy

WAŻNE! Wszystkie rodzaje napraw mogą być wykonywane tylko przez autoryzowanego specjalistę. Ma to na celu ochronienie operatorów przed dużym ryzykiem.

Wymiana silnika i przekładni

- 1 Zamocować urządzenie z trzpieniem obrotowym skierowanym w dół w imadle lub podobnym przyrządzie.
- 2 Usunąć osłonę szczotek węglowych przy pomocy płaskiego śrubokrętu.

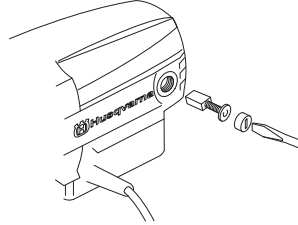

- 3 Ostrożnie wyjąć szczotki węglowe.
- 4 Odkręć cztery śruby mocujące przekładnię do silnika.
- 5 Odłącz przewód masy od pokrywy przekładni (dotyczy tylko wersji 230 V).
- 6 Ostrożnie rozmontować urządzenie.
- 7 Wymień moduł wymagający wymiany. Do smarowania przekładni stosuj smar molibdenowy Castrol MS3.

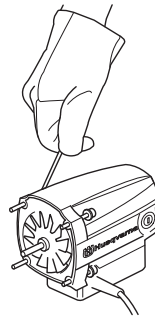

- 8 Zamontuj silnik i przekładnię.
- 9 Wkręć śruby.
- 10 Przykręć osłonę szczotki.

Wymiana tylnej części

- 1 Odkręć cztery śruby oraz pokrętło blokady z tyłu wiertła.
- 2 Przed wymianą tylnej części zamontuj dwie płyty ślizgowe.

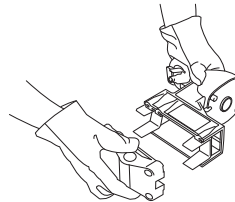

- 3 Przykręć tylną część czterema śrubami. Wkręć pokrętło blokady.

KONSERWACJA

Wymiana szczotek węglowych

Szczotki węglowe muszą być regularnie wyjmowane i sprawdzane. Raz w tygodniu, jeśli urządzenie jest używane codziennie lub w dłuższych odstępach czasu, jeśli urządzenie jest używane rzadziej. Obszar ścierany musi być równy i nieuszkodzony.

Obie szczotki węglowe muszą być zawsze wymieniane jako para, nie mogą być wymieniane pojedynczo. Należy wykonać następujące czynności i przygotować:

- 1 Usunąć osłonę szczotek węglowych przy pomocy płaskiego śrubokrętu.

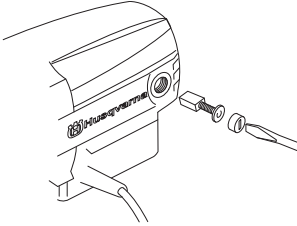

- 2 Ostrożnie wyjąć szczotki węglowe. Szczotki węglowe należy wymienić, jeśli długość włosa szczotek jest mniejsza niż 6 mm.
- 3 Zamontować nowe szczotki węglowe.
- 4 Przykręcić osłonę szczotki.
- 5 Uruchomić urządzenie i pozostawić pracujące z nowymi szczotkami na biegu jałowym przez 10 minut.

Przegląd codzienny

- 1 Sprawdź, czy śruby i nakrętki są dokręcone.
- 2 Sprawdź, czy wyłącznik działa prawidłowo pod względem bezpieczeństwa.
- 3 Oczyszczyć zewnętrzne powierzchnie maszyny.
- 4 Sprawdź i oczyść otwory wlotowe chłodzącego powietrza.
- 5 Sprawdź, czy przewód podłączeniowy i przedłużacz nie są uszkodzone i znajdują się w dobrym stanie.

Konserwacja statywu



Czyszczenie i smarowanie

WAŻNE! Zdemontować silnik do wiertnic. Informacje na temat konserwacji silnika wiertnicy znajdują się w części opisującej konserwację silnika wiertnicy.

- Dla zachowania funkcjonalności ważne jest, aby zachować statyw do wiertnic w należytej czystości.
- Statyw należy czyścić przy pomocy myjek wysokociśnieniowych a następnie wycierać do sucha.
- Smarowanie części ruchomych statywu. Nałożyć smar tak, aby przeciwdziałać korozji na powierzchniach styku.

Naprawy

WAŻNE! Wszystkie rodzaje napraw mogą być wykonywane tylko przez autoryzowanego specjalistę. Ma to na celu ochronienie operatorów przed dużym ryzykiem.

Przegląd codzienny

- 1 Sprawdź, czy śruby i nakrętki są dokręcone.
- 2 Oczyszczyć zewnętrzne powierzchnie maszyny.

DANE TECHNICZNE

Silnik wiertnicy DMS 160

Silnik elektryczny	Jednofazowy
Napięcie znamionowe, V	230/100-120
Moc znamionowa, W	1560

Prąd znamionowy, A

230 V	6A
100-120 V	13A

Masa, kg:	5,9
-----------	-----

Średnica wiertła, mm

Maks. średnica wiertła, ze statywem	120 mm (4,7")
Gwint trzpienia	Wewn. 1/2" prawy
Połączenie wodne	G 1/4"

Prędkość wrzeciona, bieg jałowy, obr./min

Zielony 1	1100
Zielony 2	980
Zielony 3	840

Prędkość obrotowa trzpienia, obr./min

Żółty	700
Czerwony	640

Emisje hałasu (Patrz ad. 1)

Poziom mocy akustycznej, mierzony dB(A)	102
Poziom mocy akustycznej, gwarantowany L_{WA} dB(A)	103

Poziomy głośności (patrz ad. 2)

Poziom ciśnienia akustycznego przy uchu operatora, dB(A)	89
--	----

Poziomy wibracji (patrz ad. 3)

Uchwyt, m/s^2	<2,5
-----------------	------

Uwaga 1: Emisję hałasu do otoczenia zmierzono jako moc akustyczną (L_{WA}), zgodnie z EN 12348.

Uwaga 2: Poziom ciśnienia akustycznego zgodnie z EN 12348. Odnotowane dane dla ciśnienia akustycznego mają typowe rozproszenie statystyczne (odchylenie standardowe) w wysokości 1,0 dB (A).

Uwaga 3: Poziom wibracji zgodnie z EN 12348. Odnotowane dane dla poziomu wibracji mają typowe rozproszenie statystyczne (odchylenie standardowe) w wysokości 1 m/s^2 .

DANE TECHNICZNE

Stojak DMS 160

Wysokość, mm

Wysokość DMS 160 A, mm	840
Wysokość DMS 160 AT, mm	900
Wysokość DMS 160 Gyro, mm	1900–3100
Skok tłoka, mm	600
Maks. średnica wiertła (mm)	120

Masa, kg:

DMS 160 A	10,5
DMS 160 AT	12
DMS 160 Gyro	31,4
Zestaw narzędzi DMS 160 AT	0,3
Zestaw narzędzi DMS 160 Gyro	0,8

Waga, kg (dodatkowe akcesorium)

Płyta próżniowa	2,5
Kolektor wody	0,7
Moduł przedłużający I	2,9
Moduł przedłużający U	2,9
Mocowanie do przedłużeń	0,8

Deklaracja zgodności WE

(Dotyczy tylko Europy)

Husqvarna AB, SE-433 81 Göteborg, Szwecja, tel.: +46-31-949000, zapewnia niniejszym, że wiertnica ze stojakiem **Husqvarna DMS 160, DMS 160 A/AT/Gyro** o numerach seryjnych od roku 2010 (rok produkcji jest umieszczony na tabliczce znamionowej przed numerem seryjnym) spełnia wymogi określone w DYREKTYWIE RADY:

- dyrektywie maszynowej **2006/42/WE** z 17 dnia maja 2006 r.
- dyrektywie **2004/108/EEC** z dn. 15 grudnia 2004 r., "dotyczącej kompatybilności elektromagnetycznej".
- **Dyrektywa 2006/95/EC** z dn. 12 grudnia 2006 r. "dotycząca sprzętu elektrycznego"
- z 8 czerwca 2011 „dotyczy ograniczeń niektórych substancji niebezpiecznych” **2011/65/EU**

Zastosowano następujące normy: EN ISO 12100:2010, EN 55014-1:2006, EN 55014-2/A1:2001, EN 61000-3-2:2006, EN 61000-3-3:2013, EN 12348+A1:2009

Göteborg 8 kwietnia 2015



Helena Grubb

Wiceprezes, maszyny budowlane Husqvarna AB

(Autoryzowany przedstawiciel Husqvarna AB oraz osoba odpowiedzialna za dokumentację techniczną.)

KLÚČ K SYMBOLOM

Symbole na stroji:

VAROVANIE! Stroj môže byť nebezpečný, ak sa používa nesprávne alebo neopatrne a môže spôsobiť vážne alebo smrteľné zranenia operátorovi alebo ostatným osobám.

Prosím, prečítajte si pozorne tento návod na obsluhu a presvedčte sa, či pokynom pred používaním stroja rozumiete.

Vždy majte na sebe:

- Schválenú ochrannú prilbu
- Schválené chrániče sluchu
- Ochranné okuliare alebo štít
- Dýchacia maska

Tento výrobok spĺňa platné smernice EÚ.

Označenia týkajúce sa ochrany životného prostredia. Symboly na výrobku alebo na jeho obale označujú, že tento výrobok sa nesmie likvidovať ako domáci odpad. Namiesto toho sa musí odovzdať do príslušnej recyklačnej stanice pre recykláciu elektrických a elektronických zariadení.

Zaistením zodpovedajúcej likvidácie tohto výrobku pomôžete zabrániť potenciálnemu negatívnemu dopadu na životné prostredie a zdravie ľudí, ktorý by inak mohol byť dôsledkom nesprávnej likvidácie tohto výrobku.

Podrobnejšie informácie o recyklácii tohto výrobku získate na mestskom úrade, od služby zaisťujúcej spracovanie domáceho odpadu alebo v predajni, kde ste výrobok zakúpili.

Zaistite, aby pri vrtaní do stropu nemohla do stroja vniknúť voda. Používajte vhodný zberač vody a zariadenie prekryte plastovým materiálom, ale nezakrývajte vstupy a vývody vzduchu.

Vrtací systém musí vyhovovať veľkosti vrtáka a musí byť preň konštrukčne prispôbený. Maximálny priemer vrtáka je uvedený na vrtačke.

Na prácu použite vhodnú vrtačku.

Indikátor záťaže/napájania (systém kontroly záťaže, LCS)

Skontrolujte, či strop unesie potrebnú záťaž. Mal by byť dostatočne pevný.

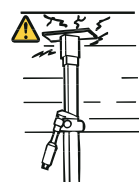
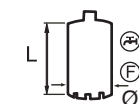
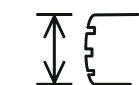
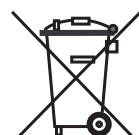

Skontrolujte, či vidlica sedí vo vnútornom uchu. Na dotiahnutie použite vhodný kľúč.



Maticu dotiahnite pomocou 30 mm kľúča. Skontrolujte poistnú maticu na rukoväti v tvare písmena L. Presvedčte sa, že je utiahnutá.

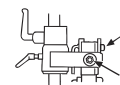

VAROVANIE! Pri vrtaní vzniká prach, ktorý pri vdychnutí môže spôsobiť poranenia. Používajte schválenú dýchaciu masku. Vždy zabezpečte dobré vetranie.



Ostatné symboly / emblémy na stroji odkazujú na zvláštne požiadavky certifikácie pre určité trhy

Symbole použité v návode na obsluhu:

Kontrola a/alebo údržba sa musí vykonávať s vypnutým motorom a odpojenou zástrčkou.

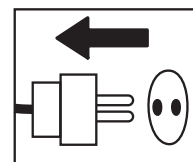

Vždy používajte schválené ochranné rukavice.

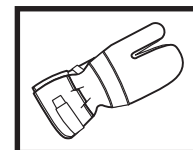

Vyžaduje sa pravidelné čistenie.

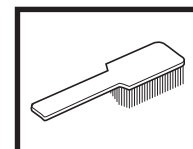

Vizuálna kontrola.

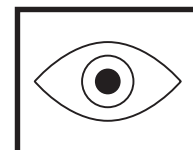

Treba nosiť ochranné okuliare alebo štít.



Obsah

KLÚČ K SYMBOLOM

Symboly na stroji: 35

Symboly použité v návode na obsluhu: 35

OBSAH

Obsah 36

ČO JE ČO?

Popis vrtačky 37

ČO JE ČO?

Čo je čo na vrtacom stojane? 38

BEZPEČNOSTNY PRÍKAZ

Pred použitím novej vrtačky 39

Osobné ochranné prostriedky 39

Bezpečnostné vybavenie stroja 40

Kontrola, údržba a servis bezpečnostného vybavenia stroja 40

Všeobecné bezpečnostné opatrenia 40

PREZENTÁCIA

Motor vrtačky a stojan 41

Motor vrtačky DMS 160 41

Stojan DMS 160 41

MONTÁŽ

Montáž stojana – DMS 160 A/AT 42

Montáž stojana – DMS 160 Gyro 42

ŠTART A STOP

Pred štartom 45

Štartovanie 45

Zastavenie 45

PRACOVNÉ TECHNIKY

Všeobecné pracovné pokyny 46

Používanie zariadenia 46

ÚDRŽBA

Údržba motora vrtačky 47

Údržba stojana 48

TECHNICKÉ ÚDAJE

Motor vrtačky DMS 160 49

Stojan DMS 160 50

EÚ vyhlásenie o zhode 50

ČO JE ČO?

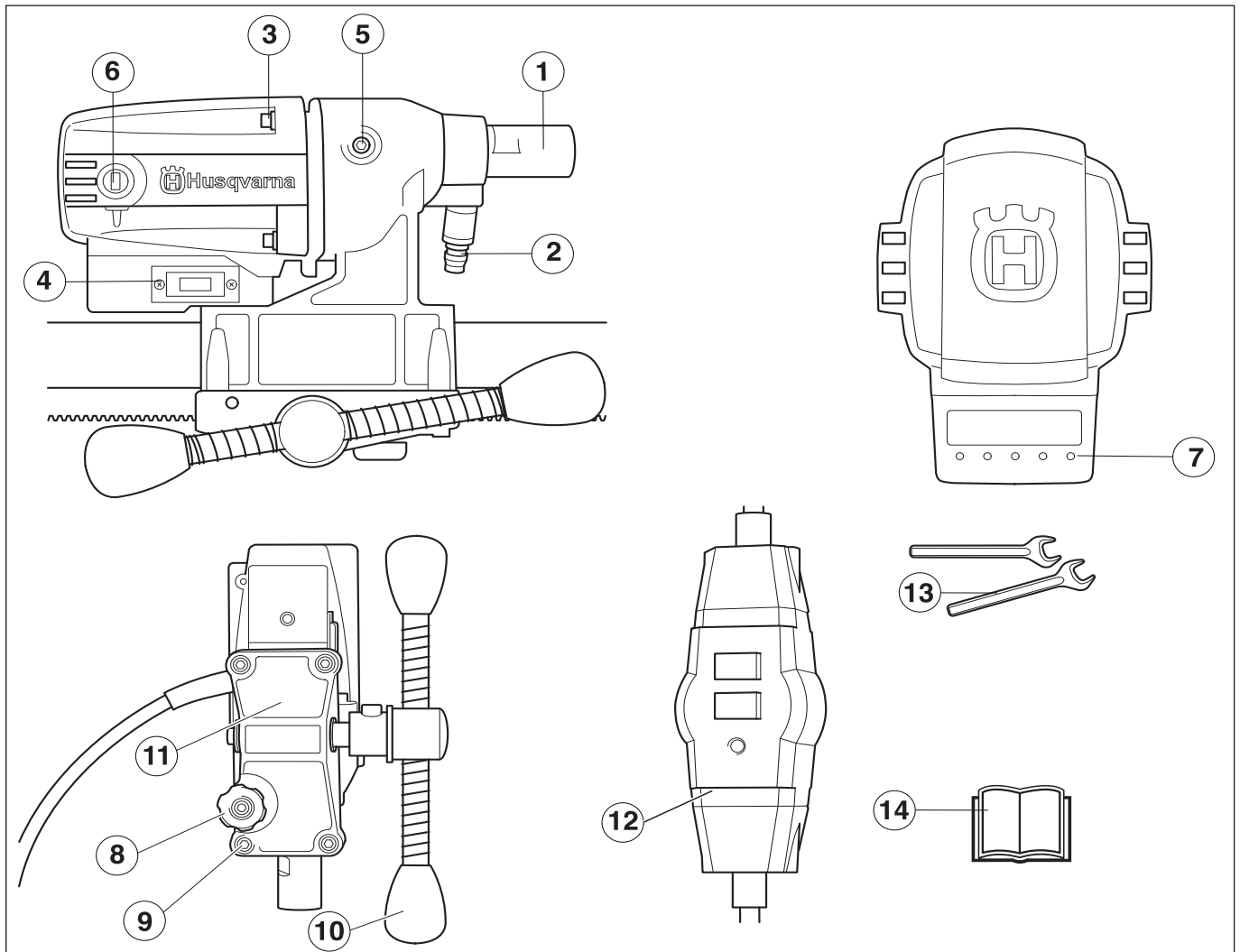

Popis vrtačky

- | | |
|--|--|
| 1 Vretno vrtačky | 8 Poistný gombík |
| 2 Vodná prípojka | 9 Skrutky (4) zadnej časti podpornej jednotky a prevodovky |
| 3 Skrutky, ktorými sú spojené prevodovka a motor. | 10 Vodiaca rukoväť |
| 4 Spínač | 11 Zadná časť podpornej jednotky |
| 5 Kryt preklzovacej spojky (SMC) | 12 PRCD Zemniaci istič |
| 6 Kryt uhlíkových kefiiek | 13 Kľúče |
| 7 Indikátor záťaže/napájania (systém kontroly záťaže, LCS) | 14 Návod na obsluhu |

ČO JE ČO?

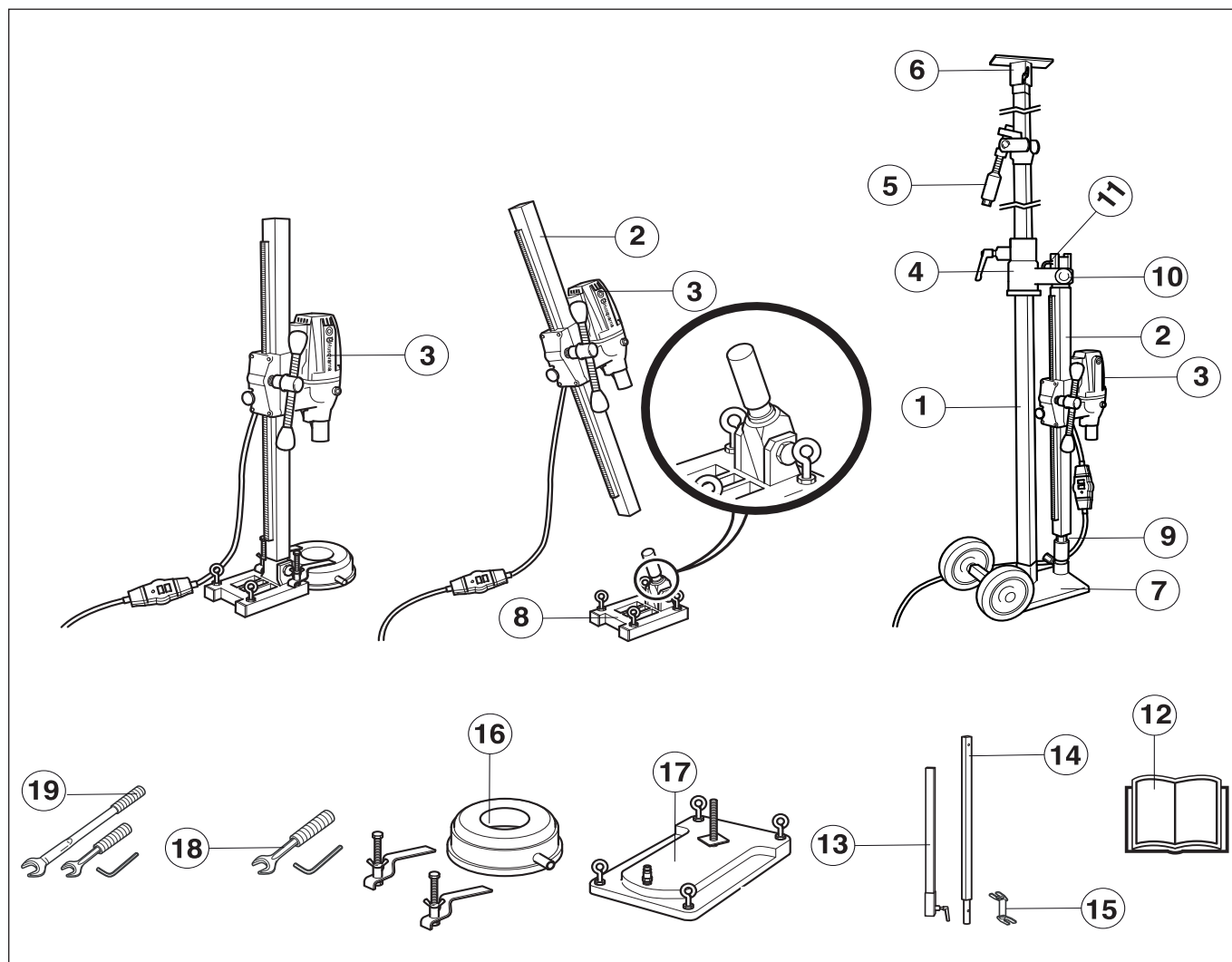

Čo je čo na vrtacom stojane?

- | | |
|--|---|
| 1 Teleskopický nosný stĺpik 40 | 11 Rukoväť v tvare písmena L |
| 2 Vrtací stĺpik | 12 Návod na obsluhu |
| 3 Motor vrtačky DMS 160 | 13 Predlžovací modul U (K dispozícii ako príslušenstvo.) |
| 4 Nástenný držiak | 14 Predlžovací modul I (K dispozícii ako príslušenstvo.) |
| 5 Nosný stĺpik/zaisťovací mechanizmus | 15 Predlžovacia úchytka (K dispozícii ako príslušenstvo.) |
| 6 Stropná doska | 16 Zberač vody (K dispozícii ako príslušenstvo.) |
| 7 Základová doska (GB 40 T) s prepravnými kolieskami | 17 Podtlaková doska (K dispozícii ako príslušenstvo.) |
| 8 Nakloniteľná základová doska rozpery | 18 Súprava nástrojov DMS 160 AT |
| 9 Skrutka stĺpika a poistná skrutka | 19 Súprava nástrojov DMS 160 Gyro |
| 10 Poistná matica | |

BEZPEČNOSTNÝ PRÍKAZ

Pred použitím novej vrtačky

- Nepoužívajte vrtačku, ak si najprv neprečítate tento Návod na použitie a ak neporozumiete jeho obsahu.
- Tento stroj je navrhnutý a určený na vrtanie betónu, tehál a rôznych kamenných materiálov. Akékoľvek iné použitie je neprípustné.
- Stroj je určený na použitie v priemyselných aplikáciách skúsenými operátormi.

Vždy sa riadte zdravým rozumom

Nie je možné predvídať každú situáciu, ktorá môže pri používaní vrtačky nastať. Vždy konajte opatrne a riadte sa zdravým rozumom. Vyvarujte sa každej situácie, ktorá podľa vás presahuje vaše možnosti. Ak si ani po prečítaní týchto pokynov nie ste istí, ako so strojom zaobchádzať, obráťte sa na odborníka. Ak máte v súvislosti s vrtačkou akékoľvek otázky, neváhajte kontaktovať svojho predajcu alebo našu spoločnosť. Radi vám poskytneme radu či pomoc, ako používať vrtačku účinne a zároveň bezpečne.

Ak máte v súvislosti so zariadením akékoľvek otázky, neváhajte a kontaktujte svojho predajcu alebo našu spoločnosť. Radi vám poskytneme radu či pomoc, ako používať vaše zariadenie účinne a zároveň bezpečne.

Nechajte vrtačku pravidelne skontrolovať a vykonať na nej všetky potrebné nastavenia a opravy u svojho predajcu Husqvarna.

Spoločnosť Husqvarna Construction Products má stratégiu neustáleho vývoja produktu. Spoločnosť Husqvarna si vyhradzuje právo meniť konštrukciu a vzhľad výrobkov bez predchádzajúceho ohlásenia a bez ďalšieho záväzku zavádzať zmeny v konštrukcii.

Všetky informácie a všetky údaje v operátorskej príručke boli platné ku dňu odovzdania operátorskej príručky do tlače.



VAROVANIE! Za žiadnych okolností by ste nemali meniť pôvodnú konštrukciu stroja bez schválenia od výrobcu. Vždy používajte originálne náhradné diely. Nepovolené úpravy a/alebo príslušenstvo môžu viesť k vážnemu poraneniu alebo usmrteniu používateľa alebo iných osôb.



VAROVANIE! Pri používaní produktov ako napr. frézy, brúsky, vrtačky, ktoré brúsia alebo tvarujú materiál, môže vznikáť prach a pary, ktoré môžu obsahovať nebezpečné chemikálie. Skontrolujte typ materiálu, ktorý chcete spracovať a použite vhodnú dýchaciu masku.

Osobné ochranné prostriedky



VAROVANIE! Pri akomkoľvek používaní stroja musíte používať schválené osobné ochranné prostriedky. Osobné ochranné prostriedky nevyklúčujú riziko nehôd, ale môže znížiť účinky zranenia v prípade nehody. Pri výbere správnych ochranných prostriedkov sa poraďte so svojím predajcom.

- Ochrannú prilbu
- Ochrana sluchu
- Ochranné okuliare alebo štít

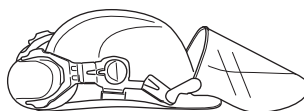

- Dýchacia maska

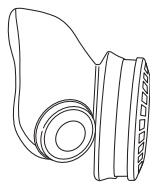

- Odolné rukavice s pevným uchopením.

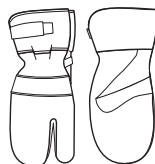

- Priliehavý, odolný a pohodlný odev, ktorý umožňuje úplný voľný pohyb.



- Topánky s oceľovými špičkami a protišmykovou podrážkou.



- Majte vždy po ruke lekárničku.



BEZPEČNOSTNY PRÍKAZ

Bezpečnostné vybavenie stroja

Táto časť vysvetľuje rôzne bezpečnostné funkcie stroja, ako fungujú a základnú inšpekciu a údržbu, ktoré by ste mali vykonávať na zabezpečenie bezpečnej prevádzky. Pozrite si časť Čo je čo?, kde nájdete umiestnenie týchto častí na stroji.



VAROVANIE! Nikdy nepoužívajte stroj, ktorý má chybné bezpečnostné vybavenie! Bezpečnostné vybavenie sa musí kontrolovať a udržiavať. Pozrite si pokyny v rámci kapitoly Inšpekcia, údržba a servis bezpečnostného vybavenia stroja. Ak stroj neprejde všetkými kontrolami, prineste ho do servisu na opravu.

Kontrola, údržba a servis bezpečnostného vybavenia stroja



DÔLEŽITÉ! Všetky servisné a opravné práce na stroji si vyžadujú špeciálne školenie. Toto zvlášť platí o bezpečnostnom vybavení stroja. Ak stroj neprejde niektorou z kontrol popísaných nižšie, doneste ho do servisnej dielne. Pri kúpe ktoréhokoľvek z našich výrobkov vám zaručujeme dostupnosť odborných opráv a servis. Ak maloobchodný predajca, ktorý vám predáva stroj nie je servisný zástupca, požiadajte ho o adresu najbližšej servisnej dielne.

Spínač

Hlavný vypínač sa používa na spustenie a zastavenie stroja.

Kontrola hlavného vypínača

- Stroj zapnite stlačením hlavného vypínača.
- Zariadenie vypnite stlačením vypínača.
- Chybný hlavný vypínač musí vymeniť autorizovaná servisná dielňa.

Všeobecné bezpečnostné opatrenia

- Nepoužívajte vrtačku, ak si najprv neprečítate tento Návod na použitie a ak neporozumiete jeho obsahu.



VAROVANIE! Vždy existuje riziko otrasov z elektricky poháňaných strojov. Vyhnite sa nepriaznivým poveternostným podmienkam a telesnému kontaktu s hromozvodmi a kovovými predmetmi. Vždy postupujte podľa pokynov v Návode na použitie, aby nedošlo k poškodeniu.



VAROVANIE! Pri práci s výrobkami obsahujúcimi pohyblivé časti vždy existuje riziko úrazov pomliaždením. Používajte ochranné rukavice, aby ste sa vyhli úrazom.

- Nikdy nepoužívajte stroj pri únave, po požití alkoholu alebo liekov, pretože to môže viesť k zníženiu zrakovej schopnosti, schopnosti usudzovania, alebo telesnej rovnováhy.
- Vždy noste vhodný ochranný odev. Pozrite pokyny v rámci kapitoly Osobné ochranné prostriedky.
- Nikdy neprenášajte zariadenie pomocou kábla a nikdy nevyťahujte zástrčku ťahaním kábla. Udržiavajte všetky káble a predlžovacie káble mimo dosahu vody, oleja a ostrých hrán. Ubezpečte sa, že kábel nie je pricvaknutý vo dverách, plotoch a podobne. Inak môže spôsobiť, že konštrukcia bude pod napätím.
- Skontrolujte, či je kábel a predlžovací kábel neporušený a v dobrom stave. Používajte predlžovací kábel vhodný na vonkajšie použitie. Nikdy nepoužívajte zariadenie, ak je kábel poškodený. Zanešte ho do autorizovanej servisnej dielne a nechajte ho opraviť.
- Nepoužívajte namotaný predlžovací kábel, aby nedošlo k prehrievaniu.



- Zariadenie musí byť pripojené k elektrickej zásuvke s ochranou uzemnením.
- Skontrolujte, či sieťové napätie zodpovedá údaju uvedenému na štítku na zariadení.
- Nikdy nepoužívajte poškodené zariadenie. Vykonávajte bezpečnostné kontroly, údržby a dodržiavajte servisné pokyny uvedené v tomto návode. Určité opatrenia týkajúce sa servisu a údržby zariadenia musia vykonávať iba odborníci. Pozrite si pokyny v časti Údržba.
- Nikdy nedovoľte používať stroj inej osobe bez toho, aby ste sa najprv nepresvedčili, že táto porozumela obsahu operátorskej príručky.
- Ľudia a zvieratá vás môžu rozptýliť a spôsobiť stratu kontroly nad strojom. Z tohto dôvodu si vždy zachovajte sústredenosť a zamerajte sa na danú úlohu.
- Buďte opatrný – oblečenie, dlhé vlasy a šperky sa môžu zachytiť v pohyblivých častiach.

Preprava a uchovávanie

Neskladujte ani neprepravujte vrtačku s namontovaným vrtákom, aby nedošlo k poškodeniu vrtačky a vrtákov.

Skladujte vrtačku na uzamykateľnom mieste, aby bola mimo dosahu detí a nepovolných osôb.

Vrtačku a stojan skladujte na suchom mieste, kde nemrzne.

Motor vrtačky a stojan

Vaša spokojnosť s našim výrobkom a jeho dlhoročná funkčnosť sú naším prianím. Nezabudnite, že tento návod na obsluhu je cenný dokument! Dodržiavaním v ňom uvedených pokynov (týkajúcich sa používania, servisu, údržby a pod.) môžete predĺžiť životnosť stroja a zvýšiť jeho hodnotu pri ďalšom predaji. Ak stroj predávate, skontrolujte, či ste kupujúcemu poskytli aj tento návod na obsluhu.

Kúpou jedného z našich výrobkov ste získali prístup k odbornej pomoci pri opravách a servise. Ak maloobchodný predajca, ktorý vám stroj predáva, nie je jedným z autorizovaných predajcov, požiadajte o adresu najbližšej servisnej dielne.

Spoločnosť Husqvarna Construction Products má stratégiu neustáleho vývoja produktu. Spoločnosť Husqvarna si vyhradzuje právo meniť konštrukciu a vzhľad výrobkov bez predchádzajúceho ohlásenia a bez ďalšieho záväzku zavádzať zmeny v konštrukcii.

Motor vrtačky DMS 160

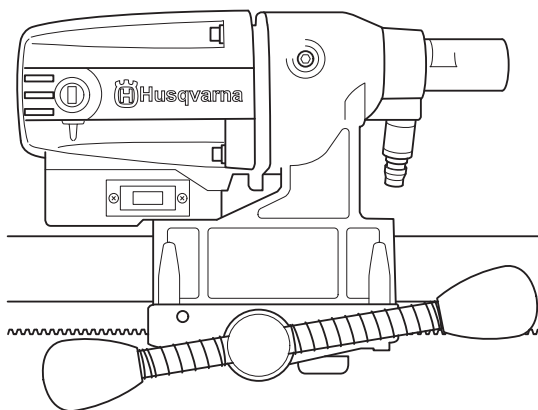

- DMS 160 je elektrická vrtačka určená na vrtanie do betónu, tehly a rôznych kamenných materiálov.
- Táto vrtačka má modulárnu konštrukciu a jej zostavenie je jednoduché.
- Jej rozsah rýchlostí je vhodný pre vrtáky s priemerom (N) 120 mm/4,75 palca.
- Dizajn preklzovacej spojky (mechanická preklzovacia spojka, SMC) maximalizuje výkon a umožňuje nastavenie zvonka.
- Stroj je určený na vrtanie pri montáži na stojane.
- Zariadenie je chladené vodou.
- Vrtačka má dvojitú izoláciu a indikátory napájania.
- Najlepší výkon dosiahnete, ak vrtačka nie je preťažená. Mala by svietiť nanajvyšš žltá LED dióda indikátora záťaže/napájania (systém kontroly záťaže, LCS). Max. 10 minút pri max. záťaži, potom je nutné nechať vrtačku 2 minúty bežať bez záťaže.

Stojan DMS 160

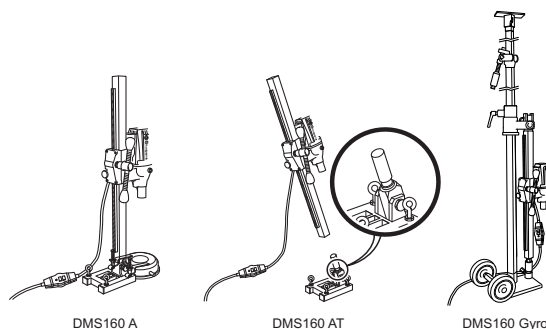

DMS 160 A/AT

Na upevnenie stojanov sa používajú rozpinacie skrutky.

- Ako príslušenstvo sú k dispozícii sú aj zberač vody a podtlaková doska na zafixovanie stojana na miesto pomocou podtlaku.

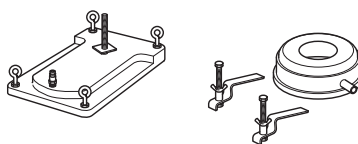

DMS 160 AT

- DMS 160 AT má modulárnu konštrukciu, ktorá umožňuje uhlové vrtanie a rotáciu.

DMS 160 Gyro

- DMS 160 Gyro má modulárnu konštrukciu s teleskopickým stojanom na zaistenie motora vrtačky.
- Teleskopický nosný stĺpik má maximálnu dĺžku 3,1 metra, ale je možné ho predĺžiť ešte o 0,75 metra pomocou predĺžovacieho modulu.
- Možno použiť najviac jeden predĺžovací modul.
- Na zmenu nastavení potrebujete len jeden kľúč (24/30 mm) a jeden imbusový kľúč (8 mm).



Stĺpik vrtačky je možné nastaviť do ľubovoľnej polohy v rozsahu 360°.

- Prepravné kolieska sa dajú odstrániť.

MONTÁŽ

Montáž stojana – DMS 160 A/AT

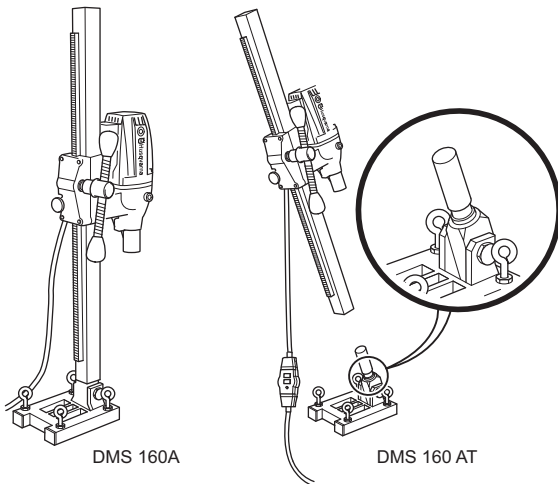

DMS 160A

DMS 160 AT

DMS 160 A/AT

- Vyvrtajte otvory (15 mm) do podlahy alebo steny a zatlačte do nich rozperné skrutky.
- Základnú dosku priskrutkujte. Skontrolujte, či je rozpera pevne uchytaná.

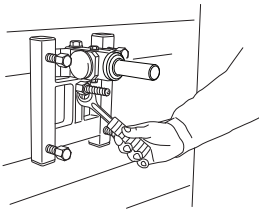

DMS 160 AT

- Pripevnite stĺpik vŕtačky na uhlovú podperu základne. Uťahnite poistnú skrutku pomocou 8 mm imbusového kľúča. Stĺpik vŕtačky je možné otočiť o 360° a zaistiť v každej polohe pomocou poistnej skrutky (s 8 mm imbusovým kľúčom).

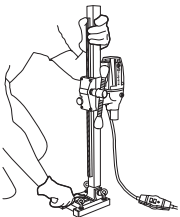

- Stĺpik vŕtačky nastavíte do požadovaného uhla dotiahnutím matice pomocou 24 mm kľúča. Ak je použitá podtlaková doska, uistite sa, či podporná plocha nie je porózna, a či nemôže dôjsť k uvoľneniu. Uistite sa, či má podtlakové čerpadlo dostatočný výkon pre zaistenie vákuovej dosky. Vhodným vákuovým motorom je model Husqvarna VP200.



VAROVANIE! Podtlaková doska nesmie byť nikdy použitá pri vŕtaní do stropov. Neopatrné alebo nesprávne používanie môže spôsobiť vážne až smrteľné zranenie obsluhu a iným osobám.

Montáž stojana – DMS 160 Gyro

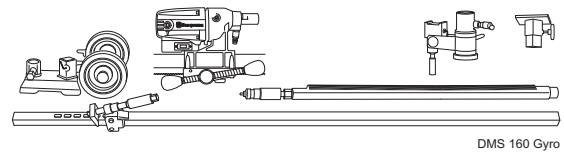

DMS 160 Gyro

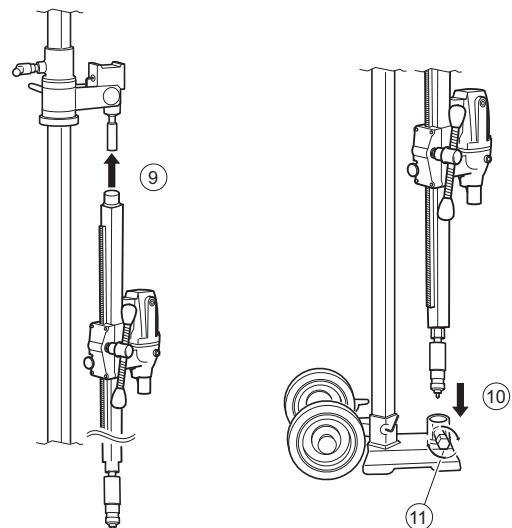
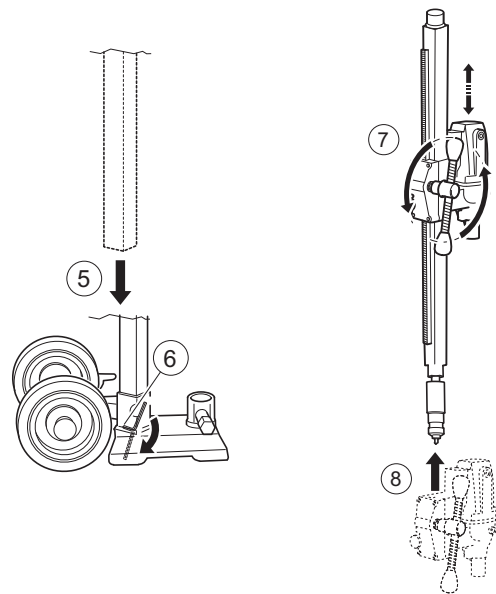
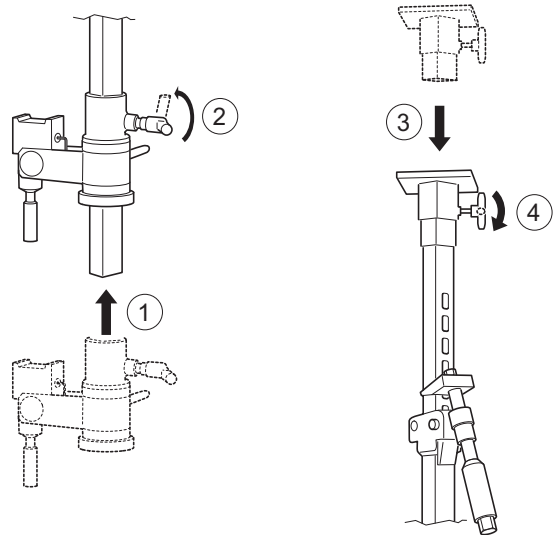

MONTÁŽ

Vrtanie do stien

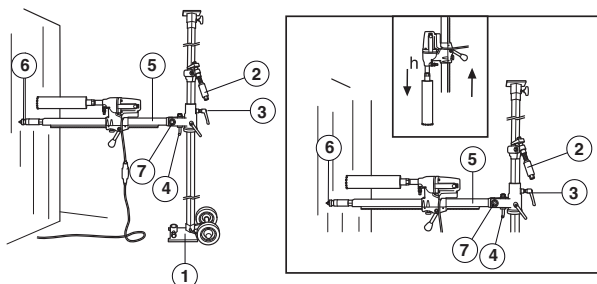

- 1 Základová doska so zaistovacou skrutkou.
 - 2 Skrutka stĺpika a poistná skrutka
 - 3 Poistný gombík
 - 4 Rukoväť v tvare písmena L
 - 5 Vrtací stĺpik
 - 6 Skrutka stĺpika a poistná skrutka
 - 7 Poistná matica
 - 8 Motor vrtáčky DMS 160
- Umiestnite základovú dosku tak, aby bola vzdialená od steny na dĺžku vrtacieho stĺpika. Skrutka nosného stĺpika by mala byť zaskrutkovaná. Ak sa miesto vrtania nachádza vyššie ako 1,5 m, je potrebné natočiť ťažšiu vonkajšiu trubicu smerom nahor a pri vrtaní v polohe pod 1,5 metra zas nadol. Presvedčte sa, že je nosný stĺpik upevnený v základovej doske pomocou poistnej skrutky.
 - Upevnite teleskopický nosný stĺpik na strop. Vyberte najbližší otvor na vnútornej trubici s otvormi. Na upevnenie použite rukoväť nosného stĺpika a na záverečné utiahnutie použite 24 mm kľúč. Stĺpik neutahujte príliš silno.
 - Povoľte zaistovaciu páčku a natočte vrtací stĺpik. Vrtací stĺpik natočte nadol pomocou rukoväte v tvare písmena L.
 - Na vrtací stĺpik upevnite motor vrtáčky DMS 160.
 - Potom vrtací stĺpik s motorom vrtáčky natočte späť do požadovanej polohy smerom k stene. Zastíte zaistovaciu páčku.
 - Vrtací stĺpik vráťte do pôvodnej polohy, natočte ho nahor a zastíte pomocou rukoväte v tvare písmena L a matice. Pri uhlovom vrtaní povoľte rukoväť v tvare písmena L a nastavte stĺpik vrtáčky do požadovaného uhla utiahnutím matice pomocou 30 mm kľúča.
 - Skontrolujte polohu vrtáka. Pomocou skrutky nosného stĺpika pripevnite vrtací stĺpik k stene. Zastíte ho pomocou 30 mm poistnej matice. Na utesnenie použite drevenú lištu. Stĺpik vrtáčky je možné otočiť o 360° a zaistiť v každej polohe pomocou poistnej skrutky (s 8 mm imbusovým kľúčom).
 - Na dodatočné ukotvenie vrtacieho stĺpika sa môže použiť predĺžovacia úchytka. Táto úchytka sa pripevní na skrutku podporného stĺpika a na druhej strane sa uchytí na stenu pomocou skrutky predĺžovacej úchytky. Na zaistenie použite 30 mm poistnú maticu.

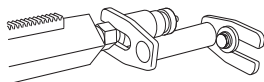

Vrtanie do podlahy

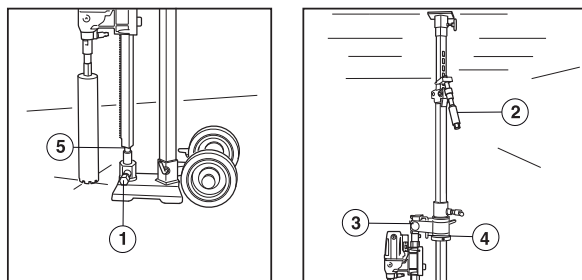

- 1 Upínacia skrutka
 - 2 Skrutka stĺpika a poistná skrutka
 - 3 Poistný gombík
 - 4 Rukoväť v tvare písmena L
 - 5 Upínacia skrutka
- Vrtací stĺpik natočte nadol pomocou rukoväte v tvare písmena L.
 - Skontrolujte, či je nosný stĺpik zasunutý do poistnej objímky.
 - Uťahnite poistnú maticu pomocou 30 mm kľúča a zaistíte zaistovaciu páčku.

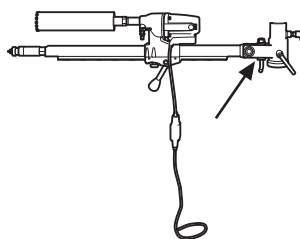

- Umiestnite stojan do požadovanej polohy.
- 6 Zastíte nosný stĺpik v poistnej objímke pomocou poistnej skrutky a matice. Na utiahnutie použite 24 a 30 mm kľúče.
- Upevnite teleskopický nosný stĺpik na strop pomocou mechanizmu nosného stĺpika. Na posledné utiahnutie použite 24 mm kľúč, avšak neutahujte príliš silno. Teleskopický nosný stĺpik má maximálnu dĺžku 3,1 metra, ale je možné ho predĺžiť ešte o 0,75 metra pomocou predĺžovacieho modulu.

Vrtanie do stropu

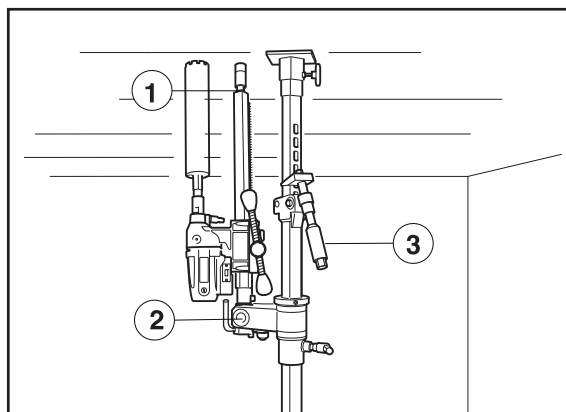

- 1 Skrutka stĺpika a poistná skrutka
- 2 Poistná matica
- 3 Skrutka stĺpika a poistná skrutka

MONTÁŽ

- Umiestnite stojan do požadovanej polohy.
- Skontrolujte, či je skrutka nosného stĺpika zaskrutkovaná na vrtacom stĺpiku. Vrtací stĺpik natočte smerom nahor do zvislej polohy a zaistite ho poistnou maticou.
- Skontrolujte, či je vrták v správnej polohe. Upevnite teleskopický nosný stĺpik na strop pomocou mechanizmu nosného stĺpika.
- Skrutku nosného stĺpika pripevnite na strop, aby ste zaistili vrtací stĺpik. Zaistite ho pomocou 30 mm poistnej matice. Na utesnenie použite drevenú lištu.
- Na dodatočné ukotvenie vrtacieho stĺpika sa môže použiť predĺžovacia úchytka. (K dispozícii ako príslušenstvo.) Táto úchytka sa pripevní na skrutku podporného stĺpika a na druhej strane sa uchytí na stenu pomocou skrutky predĺžovacej úchytky. Na zaistenie použite 30 mm poistnú maticu.

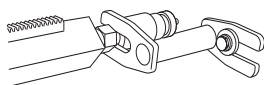

VAROVANIE! Podtlaková doska nesmie byť nikdy použitá pri vŕtaní do stropov. Neopatrné alebo nesprávne používanie môže spôsobiť vážne až smrteľné zranenie obsluhu a iným osobám.

ŠTART A STOP

Pred štartom



VAROVANIE! Pred naštartovaním dbajte na nasledovné:

Zariadenie musí byť pripojené k elektrickej zásuvke s ochranou uzemnením.

Skontrolujte, či sieťové napätie zodpovedá údaju uvedenému na štítku na zariadení. Držte nepovolane osoby mimo pracovnej oblasti.



VAROVANIE! Pred vrtaním skontrolujte, či sú všetky poistné skrutky dobre utiahnuté.

Ak betónové jadro ostane vo vrtáku pri cúvaní vrtacím motorom/vrtákom z podlahy, steny alebo stropu, môže dôjsť k vážnym nehodám.

Uistite sa, že:

- Vypínač je v poriadku. Ak je vypínač poškodený, musí ho vymeniť autorizovaný opravár.

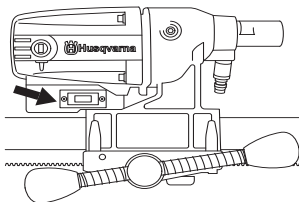

- Zariadenie a príslušenstvo k nemu sú správne nainštalované:
 - Vrtáčka je riadne zabezpečená.
 - Stojan je pevne uchytený.
 - Vhodným spôsobom zaistíte zariadenie na stojane.
- Vždy noste vhodný ochranný odev. Pozrite pokyny v rámci kapitoly Osobné ochranné prostriedky.
- Vodné chladenie je nepoškodené a pripojené k stroju.

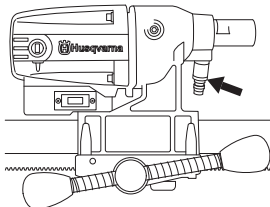

Vrtanie do stropu



VAROVANIE! Podtlaková doska nesmie byť nikdy použitá pri vrtaní do stropov.

Použite zberač vody, aby sa zabránilo vnikaniu vody do stroja. Zariadenie musí byť prekryté platovým alebo podobným materiálom, ktorý zabráni vniknutiu vody do vnútra zariadenia, avšak, nezakrývajte vzduchové vstupné a výstupné otvory.

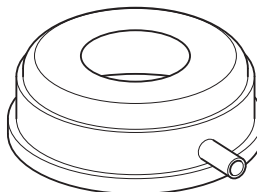

VAROVANIE! Možno použiť najviac jeden predĺžovací modul.

Uistite sa, že pri zhadzovaní betónového jadra nedôjde k zraneniu nikoho v okolí.

Štartovanie

- Zapnite vodné chladenie.
- Vypínač stlačte na doraz.
- Vrták začnite zasúvať pomocou podpornej rukoväti.

Zastavenie



VAROVANIE! Po vypnutí motora sa vrták ešte chvíľu otáča. Nezastavujte vrták rukami. Môže dôjsť k úrazu.

Zariadenie vypnite stlačením vypínača.

Chladenie

Nechajte stroj v prevádzke bez záťaže na jednu – dve minúty, aby motor vychladol.

Všeobecné pracovné pokyny



VAROVANIE! V tejto časti sú uvedené základné bezpečnostné opatrenia týkajúce sa práce s vrtáčkou. Tieto informácie nikdy nenahrádzajú odborné zručnosti a skúsenosti. Ak si nie ste istí, ako ďalej postupovať, obráťte sa na odborníka. Spojte sa so svojim predajcom, servisným zástupcom alebo skúseným používateľom vrtáčky. **Nepokúšajte sa vykonávať činnosti, v ktorých nemáte istotu!**



VAROVANIE! Nadmerné vystavovanie sa vibráciám môže spôsobiť problém u ľudí so zhoršeným krvným obehom, a taktiež môže spôsobiť poškodenie nervov. Ak sa u vás objavia príznaky nadmerného vystavenia sa vibráciám, kontaktujte svojho lekára. Tieto príznaky sú trpnutie, strata citu, chvenie, pichanie, bolesť, strata sily, zmeny vo farbe a stave pleti. Príznaky sa bežne pociťujú v prstoch, rukách alebo zápästiach. Príznaky sa môžu zhoršiť pri nízkych teplotách.

- Nepoužívajte za zlého počasia. Napr. pri hustej hmle, daždi, silnom vetre, extrémnom chlade a pod. Práca pri zlom počasií je únavná a môže viesť k nebezpečným podmienkam, napr. klzkým povrchom.
- Nikdy nezačínajte prácu so strojom predtým, než vyčistíte pracovnú oblasť a máte pod sebou pevný podklad. Ak musíte vykonávať náhle pohyby, dávajte pozor na prekážky. Zabezpečte, aby žiadny materiál nemohol spadnúť na zem a spôsobiť zranenia, keď pracujete so strojom.
- Keď je motor naštartovaný, nepribližujte sa k vrtáku.
- Zabezpečte, aby pracovná oblasť bola dostatočne osvetlená, a tým bolo vytvorené bezpečné pracovné prostredie.
- Uistite sa, že do oblasti, ktorá sa bude vrtáť, nesmerujú žiadne potrubia alebo elektrické káble.
- Pri štartovaní sa ubezpečte, že kábel je za vami, aby sa nepoškodil.
- Nikdy nenechávajte stroj bez dozoru so spusteným motorom. Otáčajúci sa vrták môže predstavovať nebezpečenstvo vážneho poranenia.
- Počas dlhších pracovných prestávok stroj vždy odpojte od elektrickej siete.
- Nepreťažujte stroj. Preťažovanie môže stroj poškodiť.
- Nástroje udržiavajte nabrušené a v čistote za účelom čo najbezpečnejšej práce.
- Vždy skontrolujte zadnú stranu plochy, kde sa vrták vynorí pri vrtaní priamo cez materiál. Zabezpečte a ohradte plochu a uistite sa, že nikto sa nemôže poraniť alebo že nemôže dôjsť k poškodeniu materiálu.
- Pred premiestnením stroj vždy vypnite.
- Nikdy nepracujte samostatne a vždy zabezpečte, aby bola v blízkosti iná osoba. Okrem prípadnej pomoci pri zostavovaní stroja vám môže pomôcť, ak by malo dôjsť k nehode.
- Udržiavajte všetky diely v dobrom prevádzkovom stave a zabezpečte, aby boli všetky diely riadne utiahnuté.

Používanie zariadenia

- Ruky držte v bezpečnej vzdialenosti od vretena vrtáčky a vrtáka, keď je stroj v prevádzke.
- Sledujte, či nevyteká olej alebo voda.

Vrtanie vonku

Vždy používajte predĺžovacie káble, ktoré sú schválené pre vonkajšie použitie.

Výmena vrtáka



- 1 Vytiahnite zástrčku.
- 2 Pripravte si:
 - Nový vrták.
 - Dodávané kľúče s otvoreným koncom, veľkosť 24 mm a 32 mm.
 - Mazivo odolné voči vode.
- 3 Vyberte starý vrták pomocou kľúčov s otvoreným koncom.
- 4 Naneste mazivo odolné voči vode na závit nového vrtáka.
- 5 Nasadte vrták pomocou kľúčov s otvoreným koncom.

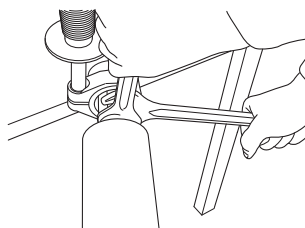

Preklzovacia spojka (SMC)

Zariadenie je vybavené mechanickou preklzovacou spojkou (SMC).

Preklzovaciu spojkou napnite takto:

- Povoľte kryt preklzovacej spojky.

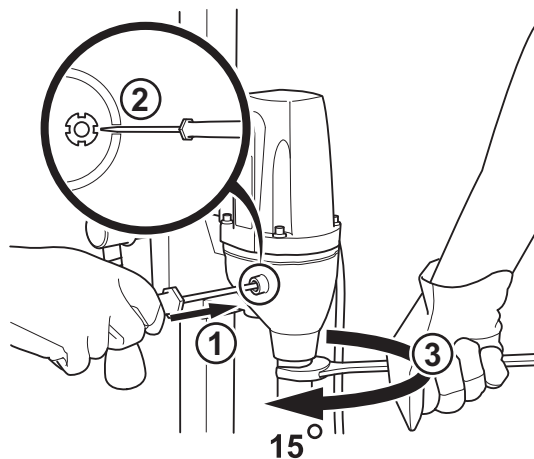

- Opatrne zaistite maticu háčika pomocou plochého širokého skrutkovača, ktorý vložíte do jedného zo štyroch zárezov matice.
- Otočte vreteno vrtáčky pomocou 27 mm kľúča s otvoreným koncom o 15 stupňov.

Odstráňte skrutkovač a vráťte kryt na preklzovaciu spojkou.

Indikátor záťaže / napájania (systém kontroly záťaže, LCS)

Najlepší výkon dosiahnete, ak vrtáčka nie je preťažená. Mala by svietiť nanajvýš žltá LED dióda indikátora záťaže / napájania (systém kontroly záťaže, LCS). Max. 10 minút pri max. záťaži, potom je nutné nechať vrtáčku 2 minúty bežať bez záťaže.

Údržba motora vrtáčky



DÔLEŽITÉ! Kontrola a/alebo údržba sa musí vykonávať s vypnutým motorom a odpojenou zástrčkou.

Životnosť stroja sa dá značne predĺžiť, ak sa stroj používa, ošetruje a udržiava správnym spôsobom.

Čistenie

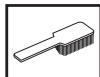

- Udržiavajte stroj a vrták v čistote, aby bolo vrtanie bezpečné.

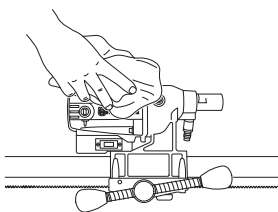

- Aby bolo zariadenie vždy dostatočne chladené, otvory pre chladiaci vzduch sa musia udržiavať v čistote a neupchaté. Zariadenie pravidelne prefúknite stlačeným vzduchom.

Elektrické napájanie



VAROVANIE! Nikdy nepoužívajte poškodené káble. Môžu spôsobiť vážne, dokonca aj smrteľné zranenia.

Skontrolujte, či je kábel a predlžovací kábel neporušený a v dobrom stave. Nikdy nepoužívajte zariadenie, ak je kábel poškodený. Zaneste ho do autorizovanej servisnej dielne a nechajte ho opraviť.

Opravy

DÔLEŽITÉ! Všetky typy opráv smú vykonávať iba autorizovaní opravári. Je to z toho dôvodu, aby operátori neboli vystavení veľkému nebezpečenstvu.

Výmena motora a prevodovky

- 1 Zaistíte stroj vo zveráku alebo podobným spôsobom s vretenom vrtáčky otočeným nadol.
- 2 Zložíte kryt uhlíkových kefiiek pomocou plochého širokého skrutkovača.

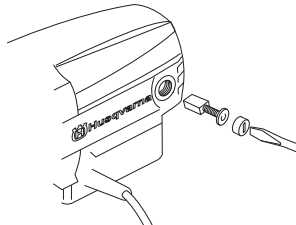

- 3 Opatrne vyberte uhlíkové kefy.
- 4 Odskrutkujte štyri skrutky, ktorými sú spojené motor a prevodovka.
- 5 Uvoľníte uzemňovací kábel z krytu prevodovky (platí len pri 230 V napájaní).
- 6 Opatrne rozoberte stroj.
- 7 Vymeňte požadovaný modul. Na prevodovku použite mazivo Castrol MS3 Molybdenum.

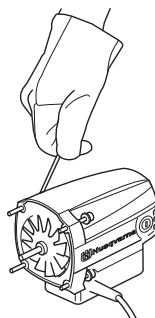

- 8 Zmontujete motor a prevodovku.
- 9 Vymeňte skrutky.
- 10 Kryt uhlíkových kefiiek vráťte späť.

Výmena zadnej časti

- 1 Povoľte štyri skrutky a poistný gombík na zadnej strane vrtáčky.
- 2 Ak je potrebné vymeniť zadnú časť, vymeňte dve posuvné platne.

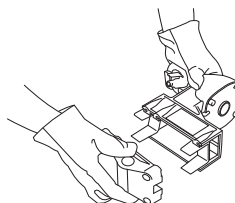

- 3 Zadnú časť opäť zaskrutkujte štyrmi skrutkami. Priskrutkujte poistný gombík.

Výmena uhlíkových kefiiek

Uhlíkové kefy sa musia pravidelne vyberať a kontrolovať. Raz za týždeň v prípade, že stroj sa používa denne, alebo v dlhších intervaloch v prípade, že stroj sa používa zriedkavejšie. Oblasť opotrebovania by mala byť rovnomerná a nepoškodená.

Obe uhlíkové kefy sa vždy musia vymieňať ako pár, ale jedna za druhou. Postupujte nasledovne:

- 1 Zložte kryt uhlíkových kefiiek pomocou plochého širokého skrutkovača.

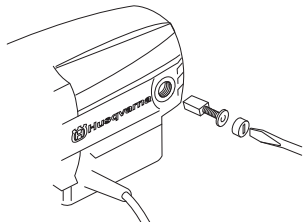

- 2 Opatrne vyberte uhlíkové kefy. Uhlíkové kefy je potrebné vymeniť, keď sú kefy opotrebované na 6 mm a menej.
- 3 Nasadte nové uhlíkové kefy.
- 4 Kryt uhlíkových kefiiek vráťte späť.
- 5 Nechajte stroj 10 minút bežať na voľnobeh, aby sa nové uhlíkové kefy zabehli.

Denná údržba

- 1 Skontrolujte, či sú matice a skrutky dotiahnuté.
- 2 Skontrolujte, či jednotka hlavného vypínača funguje plynule.
- 3 Vyčistite vonkajšok stroja.
- 4 Skontrolujte a vyčistite otvory na chladiaci vzduch.
- 5 Skontrolujte, či je kábel a predlžovací kábel neporušený a v dobrom stave.

Údržba stojana



Čistenie a mazanie

DÔLEŽITÉ! Odnímte vrtací motor. Informácie o údržbe motora vrtáčky nájdete v časti Údržba motora vrtáčky.

- Pre zachovanie plnej funkčnosti zariadenia je mimoriadne dôležité stojan vždy dôkladne očistiť.
- Stojan umývajte vysokotlakovou umývačkou a následne ho vytrite dosucha.
- Premažte pohyblivé časti stojana. Aplikujte mazadlo ako prevenciu pred koróziou aj na kontaktné povrchy.

Opravy

DÔLEŽITÉ! Všetky typy opráv smú vykonávať iba autorizovaní opravári. Je to z toho dôvodu, aby operátori neboli vystavení veľkému nebezpečenstvu.

Denná údržba

- 1 Skontrolujte, či sú matice a skrutky dotiahnuté.
- 2 Vyčistite vonkajšok stroja.

TECHNICKÉ ÚDAJE

Motor vrtačky DMS 160

Elektrický motor	Jednofázový
Menovité napätie, V	230/100-120
Menovitý výkon, W	1560

Menovitý prúd, A

230 V	6A
100-120 V	13A

Hmotnosť, Lbs/kg	5,9
------------------	-----

Priemer vrtáka, mm

Max. priemer vrtáka, so stojanom	120 mm (4,7")
Závit vretena	Vnút. polomer 1/2"
Vodná prípojka	G 1/4"

Rýchlosť vretena pri voľnobehu v ot./min.

Zelená 1	1100
Zelená 2	980
Zelená 3	840

Rýchlosť vretena, ot./min.

Žltá	700
Červená	640

Emisie hluku (pozri poznámku 1)

Hladina akustického výkonu, meraná v dB(A)	102
Hladina akustického výkonu, garantovaná L_{WA} dB(A)	103

Hladiny hluku (vid' poznámka 2)

Hladina akustického tlaku na sluch obsluhy, dB(A)	89
---	----

Hladiny vibrácií (vid' poznámka 3)

Rukoväť, m/s^2	<2,5
------------------	------

Poznámka 1: Emisie hluku do okolia sa merajú ako akustický výkon (L_{WA}) v súlade so smernicou EN 12348.

Poznámka 2: Hladina tlaku hluku podľa smernice EN 12348. Uvádzané údaje pre ekvivalentnú hladinu akustického tlaku stroja majú typický štatistický rozptyl (štandardnú odchýlku) 1,0 dB (A).

Poznámka 3: Stupeň vibrácií podľa smernice EN 12348. Uvádzané údaje pre ekvivalentnú hladinu vibrácií majú typický štatistický rozptyl (štandardnú odchýlku) 1 m/s^2 .

TECHNICKÉ ÚDAJE

Stojan DMS 160

Výška, mm

Výška DMS 160 A, mm	840
Výška DMS 160 AT, mm	900
Výška DMS 160 Gyro, mm	1900–3100
Zdvih, mm	600
Max. priemer vrtáka (mm)	120

Hmotnosť, Lbs/kg

DMS 160 A	10,5
DMS 160 AT	12
DMS 160 Gyro	31,4
Súprava nástrojov DMS 160 AT	0,3
Súprava nástrojov DMS 160 Gyro	0,8

Hmotnosť, kg (dodatočné príslušenstvo)

Podtlaková doska	2,5
Zberač vody	0,7
Predlžovací modul I	2,9
Predlžovací modul U	2,9
Predlžovacia úchytka	0,8

EÚ vyhlásenie o zhode

(Uplatňuje sa iba na Európu)

Spoločnosť Husqvarna AB, SE-433 81 Göteborg, Švédsko, tel.: +46 31 949000, zodpovedne vyhlasuje, že vrtací systém so stojanom **Husqvarna DMS 160 s motorom, DMS 160 A/AT/Gyro** s výrobnými číslami z roku 2010 a novšími (rok je uvedený obyčajným písmom na typovom štítku nasledovaný výrobným číslom) spĺňa požiadavky SMERNICE RADY:

- zo 17. mája 2006, „Smernica o strojoch“ **2006/42/EÚ**.
- Z 15. decembra 2004 „ohľadom elektromagnetickej kompatibility“ **2004/108/EÚ**.
- z 12. decembra 2006, smernica „o elektrickom vybavení“ **2006/95/EC**.
- z 8. júna 2011, smernica „o obmedzení používania určitých nebezpečných látok“ **2011/65/EU**

Boli uplatnené nasledovné normy: EN ISO 12100:2010, EN 55014-1:2006, EN 55014-2/A1:2001, EN 61000-3-2:2006, EN 61000-3-3:2013, EN 12348+A1:2009

Göteborg, 8. apríla 2015



Helena Grubb

Viceprezident, Oddelenie pre konštrukčné vybavenie Husqvarna AB

(Oprávnený zástupca spoločnosti Husqvarna AB a zodpovedný za technickú dokumentáciu.)

VYSVĚTLENÍ SYMBOLŮ

Symbole vyobrazené na tělese stroje:

VÝSTRAHA! Při nesprávném nebo neopatrném použití se zařízení může stát nebezpečným nástrojem, což může obsluhu nebo dalším osobám způsobit závažná nebo smrtelná zranění.



Než začnete stroj používat, prostudujte si, prosím, pečlivě návod k použití a ubezpečte se, že jste dokonale pochopili pokyny v něm uvedené.



Vždy používejte:

- Schválenou ochrannou přilbu
- Schválenou ochranu sluchu
- Ochranné brýle či štít
- Dechová rouška



Tento výrobek vyhovuje platným předpisům CE.



Označení týkající se ochrany životního prostředí. Symboly na výrobku nebo jeho obalu označují, že tento výrobek nesmí být likvidován jako domácí odpad. Místo toho musí být odevzdán do příslušné recyklační stanice pro recyklaci elektrických a elektronických zařízení.

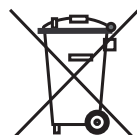

Zajištěním odpovídající likvidace tohoto výrobku pomůžete zabránit potenciálnímu negativnímu dopadu na životní prostředí a zdraví lidí, který by jinak mohl být důsledkem nesprávné likvidace tohoto výrobku.

Podrobnější informace o recyklaci tohoto výrobku získáte na městském úřadě, u služby zajišťující zpracování domácího odpadu nebo v prodejně, kde jste výrobek zakoupili.

Dbejte, aby se při vrtání do stropu nedostala do stroje voda. Použijte vhodný sběrač vody a zakryjte stroj plastem, nezakrývejte však přívody a výstupy vzduchu.



Vrtáčka musí být vhodná a určená pro daný průměr vrtáku. Maximální průměr vrtáku je uveden na stroji.

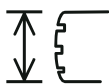

Použijte vrták vhodný pro danou práci.



Indikace zatížení / napájení (LCS, Load control system – systém regulace zatížení).



Ujistěte se, že má strop dostatečnou nosnost. Strop by měl být pevný.

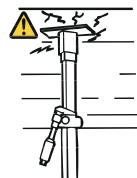

Ujistěte se, že vidlička je zachycena ve vnitřním oku. Utáhněte pomocí vhodného klíče.



Matici zajistěte pomocí 30mm klíče. Zkontrolujte pojistnou matici na úchytu L. Zkontrolujte, zda je utažena.

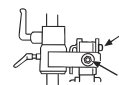

VÝSTRAHA! Při vrtání se tvoří prach, který může být při vdechnutí zdraví škodlivý. Používejte schválený respirátor. Zajistěte, aby byla na daném místě dobrá ventilace.



Další symboly/štítky na zařízení se týkají zvláštních certifikačních požadavků pro určité obchodní trhy.

Symbole v návodu k použití:

Kontrola a/nebo údržba se provádí s vypnutým motorem a kabelem vytaženým ze zásuvky.

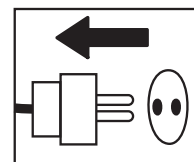

Vždy používejte schválené ochranné rukavice.

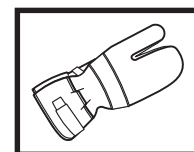

Pro zajištění správné funkce je nutné zařízení pravidelně čistit.

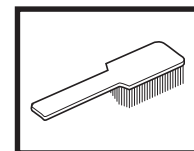

Vizuální kontrola.

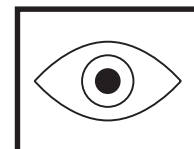

Je nutno používat ochranné brýle či štít.



Obsah

VYSVĚTLENÍ SYMBOLŮ

Symboly vyobrazené na tělese stroje: 51

Symboly v návodu k použití: 51

OBSAH

Obsah 52

CO JE CO?

Části vrtačky 53

CO JE CO?

Části stojanu 54

BEZPEČNOSTNÍ PŘEDPISY

Opatření před použitím nové vrtačky 55

Osobní ochranné pomůcky 55

Bezpečnostní vybavení stroje 56

Kontrola a údržba bezpečnostního vybavení stroje 56

Obecná bezpečnostní opatření 56

SEZNÁMENÍ SE STROJEM

Motor vrtačky a stojan na vrtačku 57

Motor vrtačky DMS 160 57

Stojan DMS 160 57

MONTÁŽ

Montáž stojanu – DMS 160 A/AT 58

Montáž stojanu – DMS 160 Gyro 58

STARTOVÁNÍ A VYPÍNÁNÍ

Před nastartováním 61

Startování 61

Vypínání 61

PRACOVNÍ POSTUP

Obecné pracovní pokyny 62

Používání stroje 62

ÚDRŽBA

Údržba motoru vrtačky 64

Údržba stojanu 65

TECHNICKÉ ÚDAJE

Motor vrtačky DMS 160 66

Stojan DMS 160 67

ES Prohlášení o shodě 67

CO JE CO?

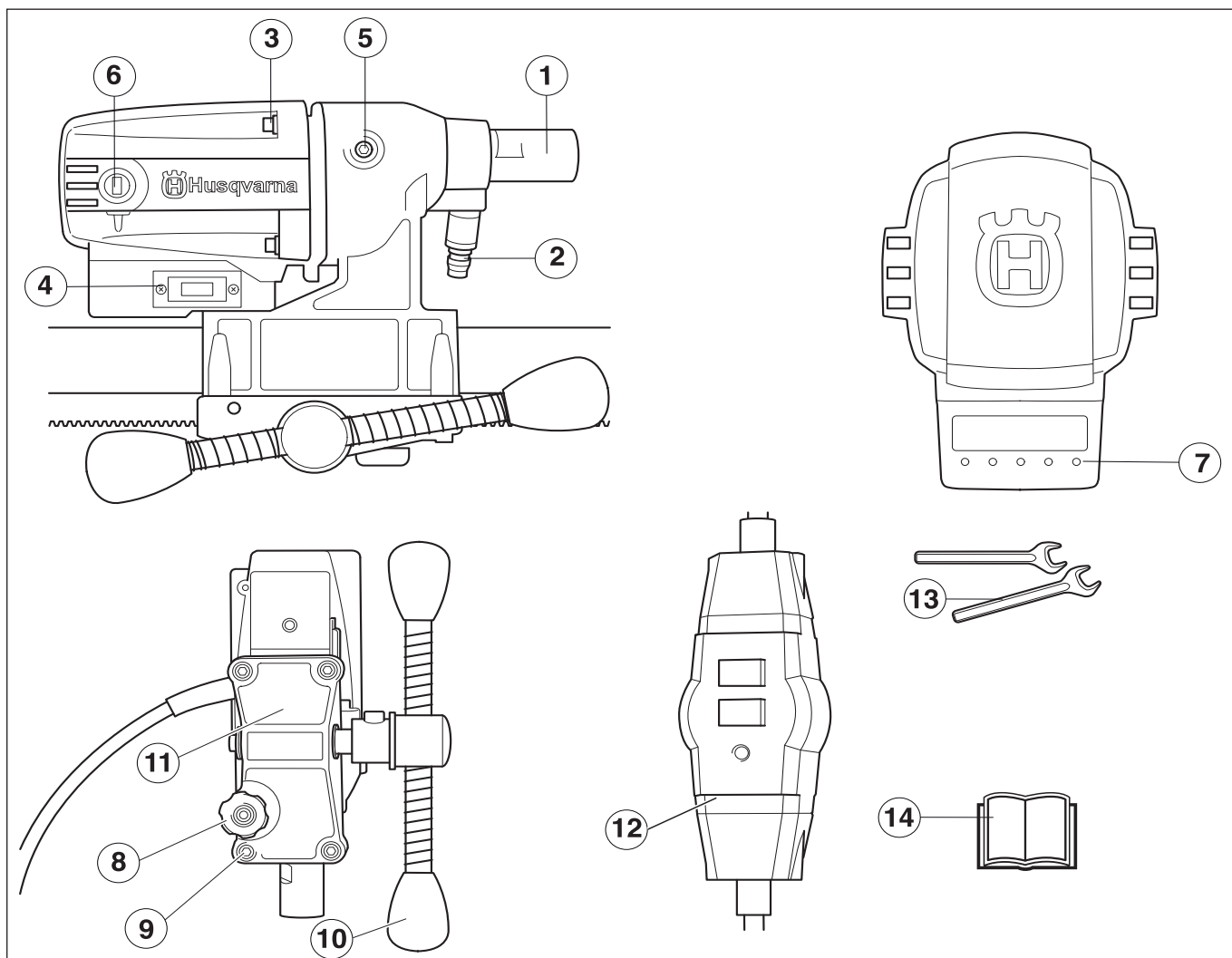

Části vrtačky

- | | |
|---|---|
| 1 Vrtací vřeteno | 8 Pojistný knoflík |
| 2 Připojení vody | 9 Šrouby (4) pro zadní část posunu a převodovku |
| 3 Šrouby spojující převodovku s motorem. | 10 Spouštěcí páka |
| 4 Vypínač proudu | 11 Zadní část posunu |
| 5 Kryt kluzné spojky (SMC) | 12 Proudový chránič (PRCD) |
| 6 Kryt uhlíkového kartáčku | 13 Klíče |
| 7 Indikace zatížení / napájení (LCS, Load control system – systém regulace zatížení). | 14 Návod k použití |

CO JE CO?

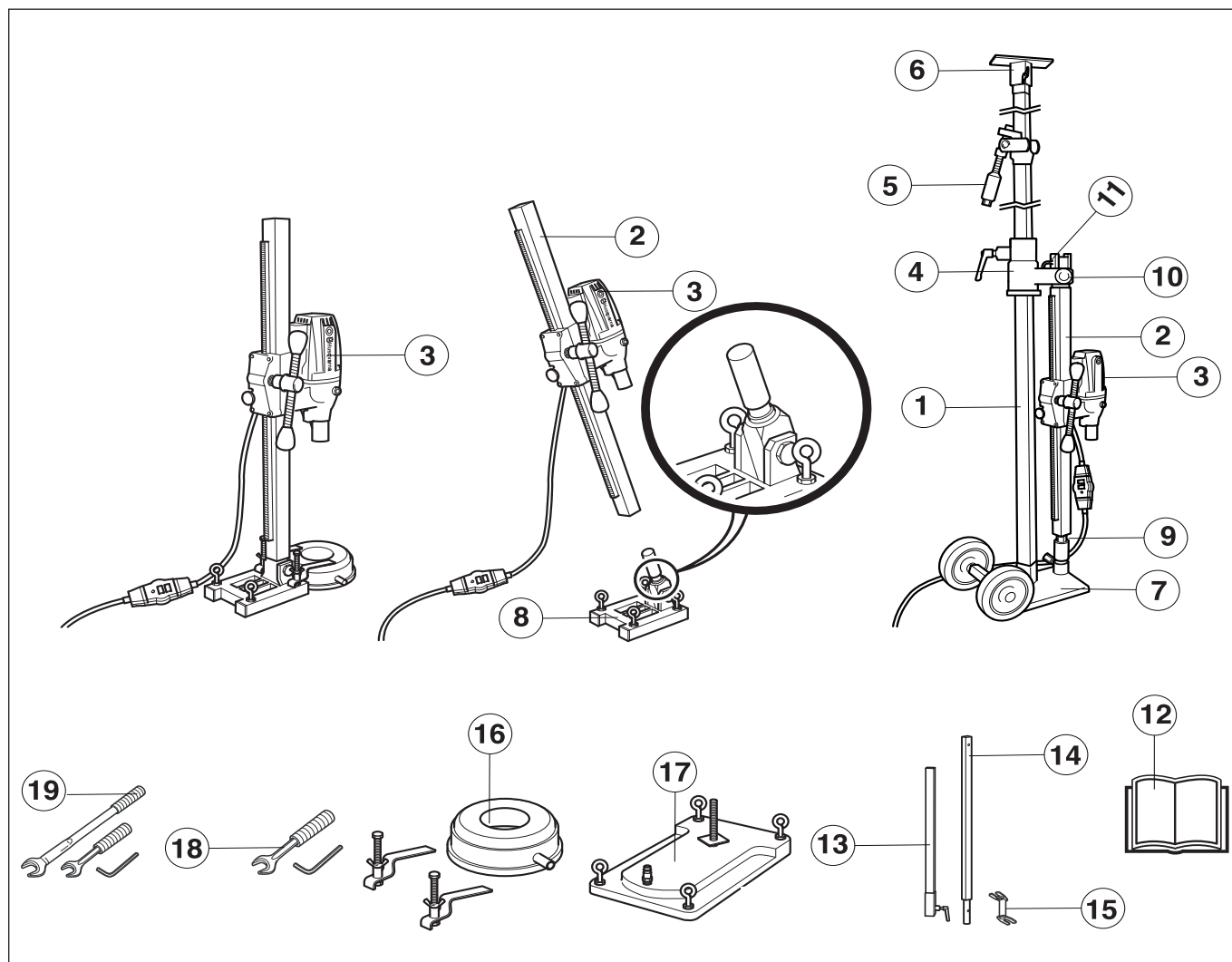

Části stojanu

- | | | | |
|----|---|----|---|
| 1 | Teleskopický podpěrný sloup 40 | 11 | Úchyt L |
| 2 | Sloupek vrtačky | 12 | Návod k použití |
| 3 | Motor vrtačky DMS 160 | 13 | Prodlužovací modul U (K dispozici jako příslušenství) |
| 4 | Nástěnná kolejnice | 14 | Prodlužovací modul I (K dispozici jako příslušenství) |
| 5 | Podpěrný sloup / zajišťovací mechanismus | 15 | Rozšiřující nástavec (K dispozici jako příslušenství) |
| 6 | Stropní deska | 16 | Sběrač vody (K dispozici jako příslušenství) |
| 7 | Podstavec (GB 40 T) s přepravními kolečky | 17 | Podtlaková deska (K dispozici jako příslušenství) |
| 8 | Podstavec úhlového rozpínacího nosníku | 18 | Sada nářadí DMS 160 AT |
| 9 | Šroub sloupu a pojistný šroub | 19 | Sada nářadí DMS 160 Gyro |
| 10 | Pojistná matice | | |

Opatření před použitím nové vrtačky

- Před použitím vrtačky si nejprve prostudujte tento Návod k obsluze tak, abyste mu dobře porozuměli.
- Stroj je určen k vrtání do betonu, cihel a různých kamenných materiálů. Nesmí se používat k jiným účelům.
- Stroj je určen k použití v průmyslových aplikacích zkušenou obsluhou.

Vždy používejte zdravý rozum

Není možné zde popsat každou případnou situaci, se kterou byste se mohli při používání vrtačky setkat. Vždy dávejte pozor a používejte zdravý rozum. Vyvarujte se veškerých situací, které podle vašeho mínění přesahují vaše schopnosti. Pokud si ani po přečtení tohoto návodu nebudete jisti, jak vrtačku správně používat, obraťte se na odborníka předtím, než budete pokračovat v práci. Budete-li mít nějaké dotazy ohledně používání této vrtačky, kontaktujte svého prodejce nebo nás. Velmi rádi vám poskytneme naše služby a pomoc a také vám poradíme, jak vrtačku používat efektivně a bezpečně.

Budete-li mít nějaké dotazy ohledně používání tohoto stroje, kontaktujte svého prodejce. Velmi rádi vám poskytneme naše služby a pomoc a také vám poradíme, jak stroj používat efektivně a bezpečně.

Zajistěte pravidelné kontroly a provádění základního seřízení a oprav vrtačky u prodejce výrobků Husqvarna.

Společnost Husqvarna Construction Products dodržuje zásadu průběžného vývoje produktů. Společnost Husqvarna si vyhrazuje právo změn konstrukce a vzhledu bez předchozího oznámení a zavedení změn konstrukce bez dalších závazků.

Veškeré informace a údaje v tomto návodu na obsluhu byly platné v okamžiku jeho předání do tisku.



VÝSTRAHA! Za žádných okolností není dovoleno měnit původní konstrukci stroje bez schválení výrobce. Vždy používejte originální náhradní díly. Neoprávněné změny a nebo použití nepovoleného příslušenství může způsobit vážné zranění nebo smrt uživatele či jiných osob.



VÝSTRAHA! Při použití výrobků jako jsou řezačky, rozbrušovačky, vrtačky, které brousí nebo formují materiál, může vznikat prach a výpary, které mohou obsahovat škodlivé chemikálie. Zkontrolujte strukturu materiálu, se kterým budete pracovat, a použijte vhodnou dýchací masku.

Osobní ochranné pomůcky



VÝSTRAHA! Při každém použití stroje je nutné používat schválené osobní ochranné pomůcky. Osobní ochranné pomůcky nemohou vyloučit nebezpečí úrazu, ale sniží míru poranění v případě, že dojde k nehodě. Požádejte svého prodejce o pomoc při výběru správného vybavení.

- Ochranná přilba
- Ochrana sluchu
- Ochranné brýle či štít

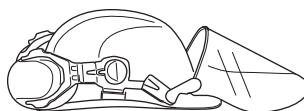

- Dechová rouška

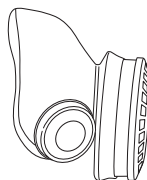

- Silné rukavice s jistým úchopem.

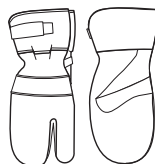

- Přiléhavý, silný a pohodlný oděv, který dovolí plnou pohyblivost.



- Vysoké boty s ocelovou špičkou a neklouzavou podrážkou.



- Vždy mějte po ruce soupravu pro poskytování první pomoci.



Bezpečnostní vybavení stroje

Tato část popisuje bezpečnostní vybavení stroje, jeho účel a způsob, kterým by se měla provádět kontrola a údržba, aby byla zajištěna jeho správná funkce. Pokud chcete zjistit, kde je toto vybavení na stroji umístěno, prostudujte si část Co je co?



VÝSTRAHA! Nikdy nepoužívejte stroj, který má poškozené bezpečnostní vybavení! Bezpečnostní zařízení je nutno kontrolovat a udržovat. Prostudujte si pokyny v části Kontrola a údržba bezpečnostního zařízení stroje. Pokud váš stroj nevyhoví všem kontrolám, odneste jej do servisní dílny k opravě.

Kontrola a údržba bezpečnostního vybavení stroje



UPOZORNĚNÍ! Servis a opravy stroje vyžadují speciální odborné školení. To platí zejména pro bezpečnostní vybavení stroje. V případě, že by stroj nevyhověl při některé z níže uvedených kontrol, je nutno vyhledat servisní opravnu. Každému zákazníkovi, který zakoupí kterýkoli z našich výrobků, zaručujeme dostupnost profesionálních oprav a servisních prací. Pokud prodejce, který vám stroj prodal, neposkytuje servisní práce, požádejte jej o adresu naší nejbližší servisní opravy.

Vypínač proudu

Vypínač proudu se používá ke spuštění a zastavení stroje

Kontrola vypínače

- Spusťte stroj stisknutím vypínače.
- Vypněte stroj stisknutím vypínače.
- Poškozený vypínač vám vymění autorizovaná dílna.

Obecná bezpečnostní opatření

- Před použitím vrtačky si nejprve prostudujte tento Návod k obsluze tak, abyste mu dobře porozuměli.



VÝSTRAHA! U elektrických strojů vždy existuje nebezpečí úrazu elektrickým proudem. Vyhněte se nepříznivým povětrnostním podmínkám a zabraňte tělesnému kontaktu s bleskosvody a s kovovými objekty. Vždy postupujte podle pokynů v Návodu k obsluze, aby nedošlo ke škodám.



VÝSTRAHA! Při práci s výrobky, které obsahují pohyblivé části, vždy hrozí riziko rozdrčení částí těla. Abyste zabránili úrazu, noste ochranné rukavice.

- Nikdy nepoužívejte stroj, jste-li unaveni, jestliže jste požili alkohol nebo jestliže užíváte léky, které by mohly ovlivnit váš zrak, úsudek nebo pohybovou koordinaci.
- Používejte osobní ochranné pomůcky. Viz pokyny v části Osobní ochranné pomůcky.
- Nenoste nikdy stroj držíc jej za kabel a nikdy nevytahujte kabel ze zásuvky tak, že za něj táhnete. Držte všechny kabely a prodlužovací kabely mimo dosah vody, oleje a ostrých okrajů. Dejte pozor, aby nebyl kabel přivřen do dveří, neuvázl za plot a podobně. Toto může jinak způsobit že se předmět stane vodivým.
- Zkontrolujte, zda není kabel a prodlužovací kabel poškozen a je v dobrém stavu. Používejte prodlužovací kabel určený pro venkovní použití. Nikdy nepoužívejte stroj je-li kabel poškozen, dejte jej opravit do autorizované dílny.
- Prodlužovací kabel nesmí být zamotaný – zvyšuje se tím nebezpečí jeho přehřátí.



- Stroj je nutno zapojit do zásuvky s uzemněním.
- Zkontrolujte, aby napětí v síti souhlasilo s tím, které je uvedeno na štítku na stroji.
- Nikdy nepoužívejte stroj, který není zcela v pořádku. Dodržujte pokyny pro kontroly, údržbu a servis popsané v této příručce. Některé úkony údržby a opravy mohou provádět pouze vyškolení a kvalifikovaní odborníci. Viz pokyny v části Údržba.
- Nedovolte pracovat se strojem nikomu, kdo si předem nepřčetl a neporozuměl obsahu návodu k použití.
- Lidé a zvířata vás mohou rozptýlit a můžete ztratit kontrolu nad strojem. Z tohoto důvodu se vždy soustřeďte na daný úkol.
- Buďte opatrní, protože pohyblivé části mohou zachytit oděv, dlouhé vlasy nebo šperky.

Přeprava a přechovávání

Vrtačku neskladujte a nepřpravujte s nasazeným vrtákem, abyste chránili vrtačku a vrtáky před poškozením.

Skladujte vrtačku v uzamykatelném prostoru mimo dosah dětí a nepovolaných osob.

Skladujte vrtačku a stojan v suchém prostředí, kde nemrzne.

SEZNÁMENÍ SE STROJEM

Motor vrtačky a stojan na vrtačku

Doufáme, že budete s naším strojem spokojeni a že s ním budete pracovat nerozlučně po dlouhou dobu. Myslete na to, že tento návod k použití je cenný doklad. Tím, že budete sledovat jeho obsah (použití, servis, údržbu atd.), můžete značně prodloužit životnost stroje a jeho hodnotu při dalším prodeji. Budete-li váš stroj prodávat, pamatujte i na to, abyste předali novému vlastníkovi i návod k použití.

Koupě některého z našich výrobků vám poskytne přístup k profesionální pomoci ohledně oprav a servisu. Pokud jste zakoupili stroj jinde, než u našich autorizovaných prodejců, zeptejte se svého prodejce na nejbližší autorizovaný servis.

Společnost Husqvarna Construction Products dodržuje zásadu průběžného vývoje produktů. Společnost Husqvarna si vyhraduje právo změny konstrukce a vzhledu bez předchozího oznámení a zavedení změny konstrukce bez dalších závazků.

Motor vrtačky DMS 160

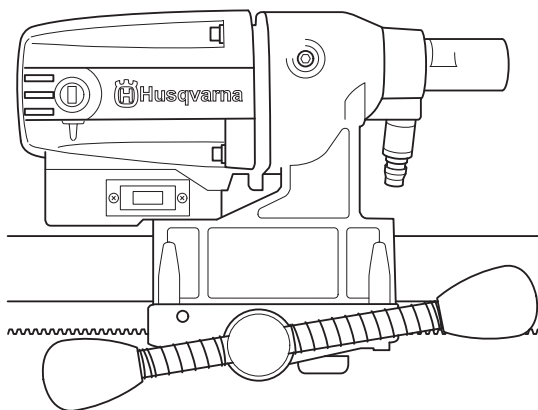

- DMS 160 je elektrická vrtačka určená k vrtání do betonu, cihel a různých kamenných materiálů.
- Vrtačka má modulární konstrukci a snadno se sestavuje.
- Stroj disponuje rozsahem otáček pro vrtáky o průměru (Ø) 120 mm / 4,75 palce.
- Konstrukce kluzné spojky (SMC, Slide Mechanical Clutch – mechanická kluzná spojka) poskytuje nejvyšší výstup výkonu a lze ji nastavit zvenčí.
- Stroj je určen pro vrtání ve stojanu.
- Stroj je chlazený vodou.
- Stroj je opatřen dvojitou izolací a indikátory napájení.
- Stroj podává nejlepší výkon, pokud není přetížen, dbejte na to, aby na indikátoru zatížení / napájení (LCS, Load control system – systém regulace zatížení) svítila maximálně žlutá dioda LED. Po max. 10 minutách max. zatížení musí být stroj spuštěn 2 minuty bez zatížení.

Stojan DMS 160

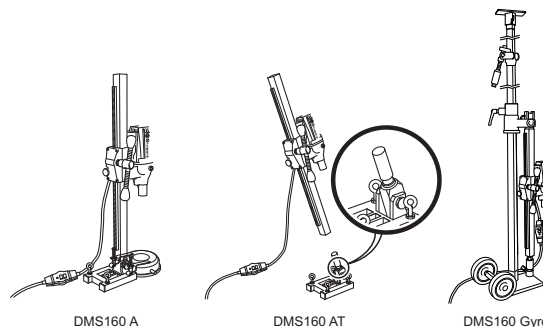

DMS 160 A/AT

Stojany jsou zajištěny pomocí rozpínacích nosníků.

- Jako příslušenství jsou k dispozici sběrač vody a podtlaková deska, která drží stojan na místě jako přísavka.

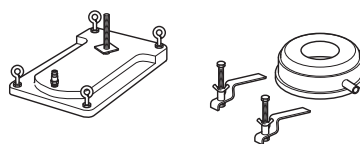

DMS 160 AT

- Stroj DMS 160 AT se vyznačuje modulární konstrukcí, která umožňuje šikmé vrtání a otáčení.

DMS 160 Gyro

- Stroj DMS 160 Gyro se vyznačuje modulární konstrukcí s teleskopickým stojanem zajišťujícím motor vrtačky.
- Maximální délka teleskopického podpěrného sloupu je 3,1 m, ale pomocí prodlužovacího modulu lze sloup nastavit o 0,75 m.
- Lze použít maximálně jeden prodlužovací modul.
- Ke změně nastavení je třeba pouze jeden stranový klíč (24/30 mm) a jeden imbusový klíč (8 mm).



Sloup vrtačky lze volitelně nastavit v úhlu 360°.

- Převážná kolečka lze demontovat.

MONTÁŽ

Montáž stojanu – DMS 160 A/AT

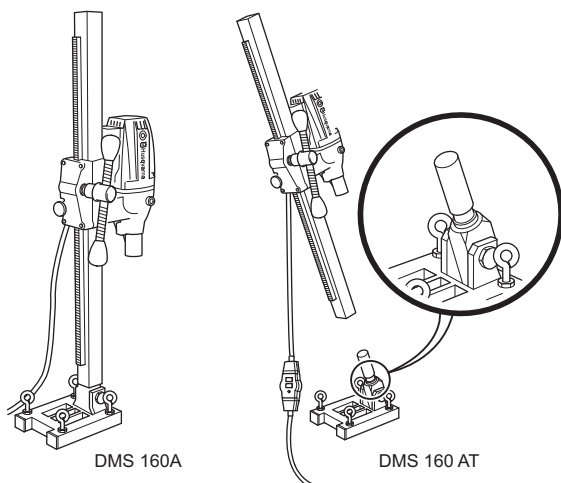

DMS 160A

DMS 160 AT

DMS 160 A/AT

- Vyvrtejte otvory (15 mm) do podlahy nebo do stěny a zatlučte do nich rozpínací nosníky.
- Přišroubujte podstavec. Pečlivě zkontrolujte, zda je rozpínač správně zajištěný.

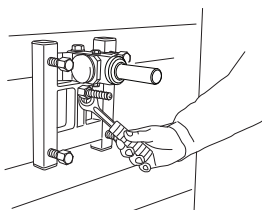

DMS 160 AT

- Sloup vrtačky je namontován na úhlovém držáku podstavce. Utáhněte pojistný šroub pomocí 8mm imbusového klíče. Sloup vrtačky je otočný v úhlu 360° a lze jej libovolně zajistit v každé poloze pomocí pojistného šroubu (8mm imbusový klíč)

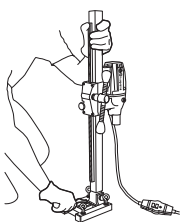

- Sloup vrtačky lze do požadovaného úhlu nastavit utažením matice pomocí 24mm klíče. Při použití vakuové desky se ujistěte, že opěrný povrch není porézny a že se nemůže uvolnit. Zkontrolujte, že vakuové čerpadlo má dostatečnou sílu, aby zajistilo vakuovou desku. Vhodným podtlakovým motorem je motor Husqvarna VP200.



VÝSTRAHA! Vakuová deska se nikdy nesmí používat k vrtání do stropů. Nepozorné nebo nesprávné použití může vést k vážnému nebo smrtelnému zranění uživatele nebo někoho jiného.

Montáž stojanu – DMS 160 Gyro

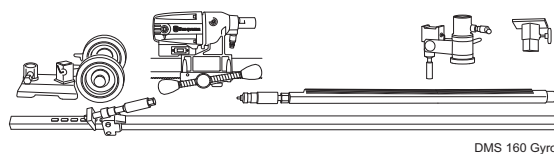

DMS 160 Gyro

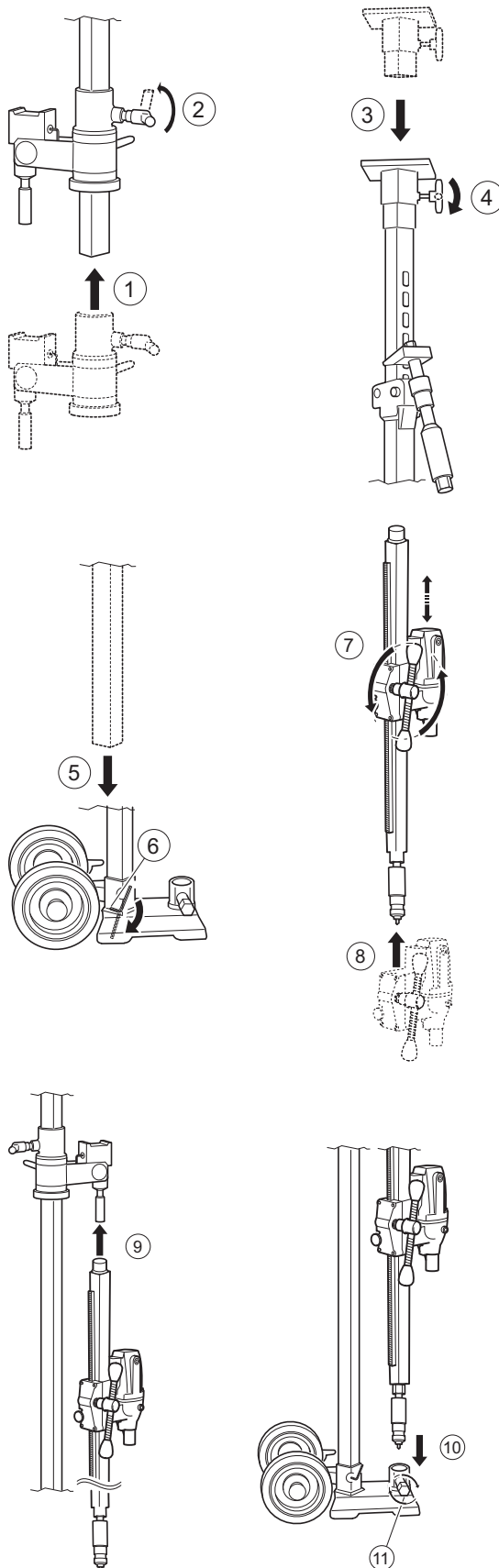

MONTÁŽ

Vrtání do stěn

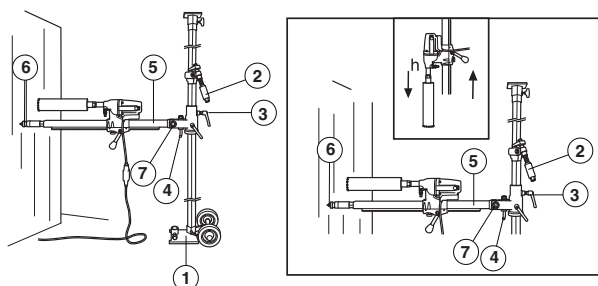

- 1 Podstavec s pojistným šroubem.
 - 2 Šroub sloupu a pojistný šroub
 - 3 Pojistný knoflík
 - 4 Úchyt L
 - 5 Sloupek vrtačky
 - 6 Šroub sloupu a pojistný šroub
 - 7 Pojistná matice
 - 8 Motor vrtačky DMS 160
- Podstavec umístěte ve vzdálenosti od stěny odpovídající délce sloupu vrtačky. Šroub podpěrného sloupu by měl být zašroubovaný. Při vrtání ve výšce nad 1,5 m je třeba těžší vnější trubku otočit vzhůru, při vrtání ve výšce do 1,5 m naopak dolů. Ujistěte se, že je podpěrný sloup připnut k podstavci pomocí pojistného šroubu.
 - Teleskopický podpěrný sloup zapřete do stropu. Vyberte nejbližší otvor v děrované vnitřní trubce. K zapření použijte úchyt podpěrného sloupu, šroub utáhněte pomocí 24mm klíče. Neutahujte jej příliš.
 - Povolte zajišťovací páčku a otočte sloupem vrtačky. Sklopte sloup vrtačky dolů pomocí úchytu L.
 - Nasadte motor vrtačky DMS 160 na sloup vrtačky.
 - Poté sloup vrtačky s motorem vrtačky otočte zpět do požadované polohy směrem ke stěně. Zajistěte zajišťovací páčku.
 - Sloup vrtačky nakloňte dozadu, znovu jej rozložte vzhůru a zajistěte jej pomocí úchytu L a matice. Při šikmém vrtání uvolněte úchyt L a nastavte sloup vrtačky do požadovaného úhlu utažením matice pomocí 30mm klíče.
 - Zkontrolujte polohu vrtáku. Sloup vrtačky zajistěte zašroubováním šroubu podpěrného sloupu proti stěně. Zajistěte pojistnou matici pomocí 30mm klíče. K zakrytí použijte dřevěné latě. Sloup vrtačky je otočný v úhlu 360° a lze jej libovolně zajistit v každé poloze pomocí pojistného šroubu (8mm imbusový klíč)
 - K dalšímu ukotvení sloupu vrtačky lze použít rozpínací nástavec. Nástavec je nasazen na šroub podpěrného sloupu a ke stěně je připevněn pomocí rozpínacího nosníku. Zajistěte pojistnou matici pomocí 30mm klíče.

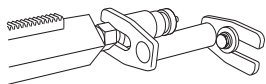

Vrtání v podlaze

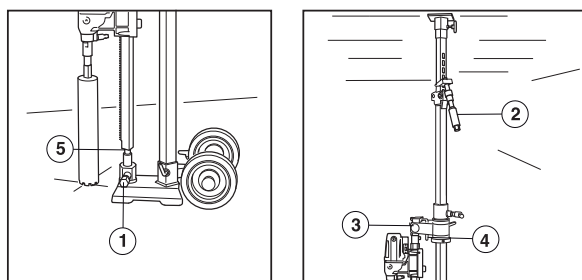

- 1 Zajišťovací šroub
 - 2 Šroub sloupu a pojistný šroub
 - 3 Pojistný knoflík
 - 4 Úchyt L
 - 5 Zajišťovací šroub
- Sklopte sloup vrtačky dolů pomocí úchytu L.
 - Ujistěte se, že je podpěrný sloup zasunut do zajišťovací objímky.
 - Utáhněte pojistnou matici pomocí 30mm klíče a zajistěte zajišťovací úchyt.

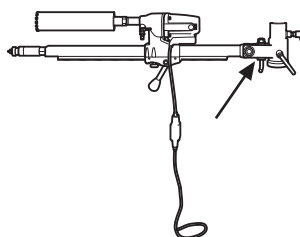

- Umístěte stojan do požadované polohy.
- 6 Podpěrný sloup v zajišťovací objímce zajistěte pomocí zajišťovacího šroubu a matice. Utáhněte pomocí 24mm a 30mm klíče.
- Pomocí mechanismu podpěrného sloupu zapřete teleskopický podpěrný sloup do stropu. Dotáhněte pomocí 24mm klíče, ale neutahujte příliš silně. Maximální délka teleskopického podpěrného sloupu je 3,1 m, ale pomocí prodlužovacího modulu lze sloup nastavit o 0,75 m.

Vrtání do stropu

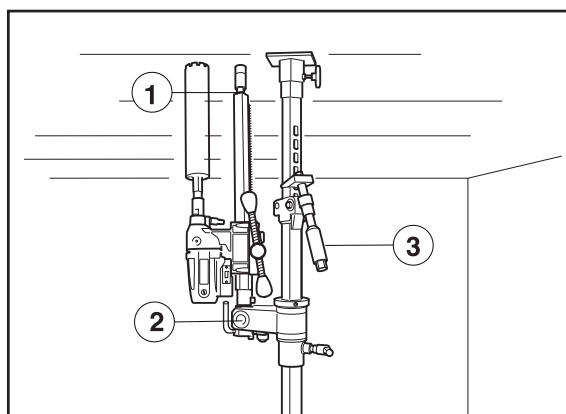

- 1 Šroub sloupu a pojistný šroub
- 2 Pojistná matice
- 3 Šroub sloupu a pojistný šroub

MONTÁŽ

- Umístěte stojan do požadované polohy.
- Zkontrolujte, že je šroub podpěrného sloupu zašroubován do sloupu vrtačky. Sloup vrtačky rozložte zpět do svislé polohy a zajistěte jej pojistnou maticí.
- Zkontrolujte, že je vrták ve správné poloze. Pomocí mechanismu podpěrného sloupu zapřete teleskopický podpěrný sloup do stropu.
- Zajistěte sloup vrtačky zašroubováním šroubu podpěrného sloupu do stropu. Zajistěte pojistnou maticí pomocí 30mm klíče. K zakrytí použijte dřevěné latě.
- K dalšímu ukotvení sloupu vrtačky lze použít rozpínací nástavec. (K dispozici jako příslušenství) Nástavec je nasazen na šroub podpěrného sloupu a ke stěně je připevněn pomocí rozpínacího nosníku. Zajistěte pojistnou maticí pomocí 30mm klíče.

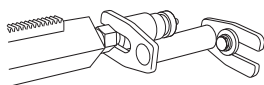

VÝSTRAHA! Vakuová deska se nikdy nesmí používat k vrtání do stropů. Nepozorné nebo nesprávné použití může vést k vážnému nebo smrtelnému zranění uživatele nebo někoho jiného.

STARTOVÁNÍ A VYPÍNÁNÍ

Před nastartováním



VÝSTRAHA! Před startováním nezapomínejte na následující:

Stroj je nutno zapojit do zásuvky s uzemněním.

Zkontrolujte, aby napětí v síti souhlasilo s tím, které je uvedeno na štítku na stroji. Zajistěte, aby se v pracovní oblasti a jejím okolí nezdržovaly nepovolané osoby či zvířata.



VÝSTRAHA! Před vrtáním zkontrolujte, zda jsou všechny pojistné šrouby správně utaženy.

Pokud při zvedání motoru vrtačky/vrtáku z podlahy, stěny nebo stropu zůstane ve vrtáku betonové jádro, může dojít k vážným úrazům.

Zkontrolujte a dodržujte následující body:

- Spínač je nepoškozený. Pokud tomu tak není, musí autorizovaný opravář spínač vyměnit.

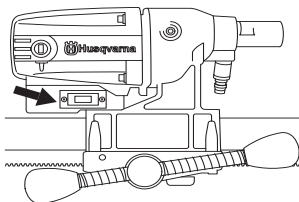

- Stroj a jeho vybavení jsou správně smontovány:
 - Vrtačka je dostatečně zajištěna.
 - Stojan je pevně uchycen.
 - Zajistěte stroj na stojanu vhodným způsobem.
- Používejte osobní ochranné pomůcky. Viz pokyny v části Osobní ochranné pomůcky.
- Chlazení vodou není poškozené a je připojené ke stroji.

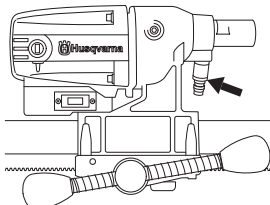

Vrtání do stropu



VÝSTRAHA! Vakuová deska se nikdy nesmí používat k vrtání do stropů.

Použijte jímač vody, aby voda nevnikla do stroje. Stroj je potřeba zakrýt igelitem nebo podobně, aby do stroje nevnikla voda, ale nesmí se zakrýt otvory pro sání a odvod vzduchu.

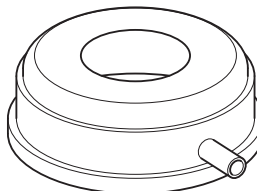

VÝSTRAHA! Lze použít maximálně jeden prodlužovací modul.

Dbejte, aby padající kousky betonu nezranily osoby stojící na podlaze.

Startování

- Zapněte chlazení vodou.
- Zatlačte spínač na doraz.
- Pomocí spouštěcí páky začněte zasouvat vrták.

Vypínání



VÝSTRAHA! Vrták se po vypnutí motoru bude ještě chvíli točit. Nezastavujte vrták rukama. Mohlo by dojít k úrazu.

Vypněte stroj stisknutím vypínače.

Chlazení

Nechte stroj běžet minutu nebo dvě bez zatížení, aby motor vychladl.

Obecné pracovní pokyny



VÝSTRAHA! V této části jsou uvedena základní pravidla bezpečnosti práce s vrtačkou. Tyto informace nikdy nemohou nahradit profesionální zručnost a zkušenost. Dostanete-li se do situace, kdy si nebudete jisti, jak dále postupovat, požádejte o radu odborníka. obraťte se na svého prodejce, servis nebo na zkušeného pracovníka s vrtačkou. Nepouštějte se do žádné práce, na kterou se cítíte nedostatečně kvalifikováni!



VÝSTRAHA! Nadměrné vystavení vibracím může u osob se zhoršenou funkcí krevního oběhu vést k poruchám oběhového nebo nervového systému. V případě, že byste pocítili příznaky obtíží způsobených nadměrným vystavením vibracím, spojte se se svým lékařem. Mezi tyto příznaky patří ztrnulost končetin, ztráta citu, mravenčení, píchání, bolest, zeslábnutí, změna barvy nebo vzhledu pokožky. Tyto příznaky se obvykle objevují v prstech, na ruce nebo v zápěstí. Tyto příznaky se mohou zhoršit při nízkých teplotách.

- Nepoužívejte za nepříznivého počasí. Např. hustá mlha, déšť, silný vítr, velký chlad atd. Práce za špatného počasí je namahavá a může vést k nebezpečným okolnostem, např. ke kluzkému podloží.
- Nikdy nezačínáte pracovat se strojem dokud není pracovní plocha prázdná a vy nestojíte pevně. Ujistěte se o tom, že nemůže při práci dojít ke spadnutí materiálu a tím ke škodám a úrazu.
- Pokud motor běží, dodržujte bezpečnou vzdálenost od vrtáku.
- K vytvoření bezpečného pracovního prostředí se ujistěte, že je pracovní plocha řádně osvětlena.
- Zkontrolujte, zda v prostoru vrtání nejsou taženy trubky nebo elektrická vedení.
- Dohlédněte na to, aby byl kabel za vámi když začnete pracovat se strojem, aby nedošlo k poškození kabelu.
- Pokud je spuštěný motor, nikdy nenechávejte stroj bez dozoru. Rotující vrták představuje riziko vážného úrazu.
- Při delších přestávkách v činnosti stroj vždy odpojte od el. proudu.
- Stroj nepřetěžujte. Přetížení by mohlo stroj poškodit.
- Udržujte nářadí ostré a čisté, čímž zajistíte bezpečnější práci.
- Když budete vrtat skrz, vždy zkontrolujte zadní stranu povrchu, ze které se vynoří vrták. Zabezpečte a ohraničte danou oblast a zajistěte, aby nemohlo dojít k úrazu nebo k poškození materiálu.
- Před přemístováním stroj vždy vypněte.

- Nikdy nepracujte sami. Vždy musí být přítomna další osoba. Kromě toho, že vám může pomoci při sestavování stroje, vám může rovněž pomoci v případě nehody.
- Všechny části udržujte v dobrém provozuschopném stavu a zajistěte, že všechny spoje budou správně dotaženy.

Používání stroje

- Pokud je stroj spuštěný, mějte ruce v bezpečné vzdálenosti od vrtacího vřetena a od vrtáku.
- Sledujte, zda nedochází k úniku oleje nebo vody.

Vrtání venku

Vždy používejte prodlužovací kabely schválené pro venkovní použití.

Výměna vrtáku



- 1 Vytáhněte zástrčku.
- 2 Připravte si:
 - nový vrták,
 - Dodané stranové klíče: 24 mm a 32 mm.
 - vodovzdorné mazivo.
- 3 Vyjměte starý vrták pomocí maticových klíčů.
- 4 Pomocí vodovzdorného maziva namažte závit nového vrtáku.
- 5 Upevněte vrták pomocí maticových klíčů.

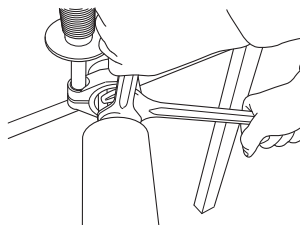

Kluzná spojka (SMC)

Stroj je vybaven mechanickou kluznou spojkou (SMC).

Kluznou spojku napněte následovně:

- Uvolněte kryt kluzné spojky.

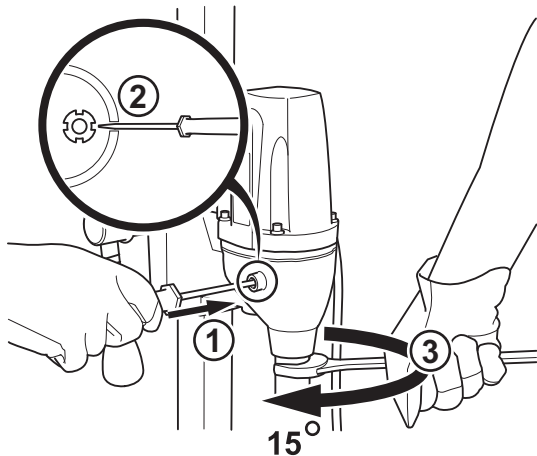

- Opatrně zajistěte upínací matici pomocí plochého širokého šroubováku do jednoho ze čtyř výstupků korunové matice.
- Pomocí 27mm stranového klíče otočte vřetenem vrtačky o 15 stupňů.

Vyjměte šroubovák a vraťte kryt zpět na kluznou spojku.

Indikace zatížení / napájení (LCS, Load control system – systém regulace zatížení).

Stroj podává nejlepší výkon, pokud není přetížen, dbejte na to, aby na indikátoru zatížení / napájení (LCS, Load control system – systém regulace zatížení) svítily maximálně žlutá dioda LED. Po max. 10 minutách max. zatížení musí být stroj spuštěn 2 minuty bez zatížení.

Údržba motoru vrtačky



UPOZORNĚNÍ! Kontrola a/nebo údržba se provádí s vypnutým motorem a kabelem vytaženým ze zásuvky.

Životnost stroje lze výrazně prodloužit, jestliže budete stroj správně používat, budete se o něj starat a udržovat ho.

Čištění

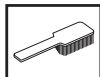

- Aby bylo vrtání bezpečné, udržujte stroj a vrták v čistotě.

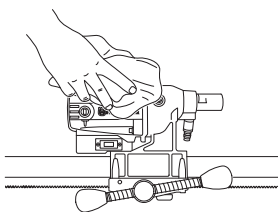

- K tomu, aby stroj měl stále plnohodnotné chlazení, je nutno držet otvory vstupu chladičho vzduchu čisté a volné. Profukujte pravidelně stroj stlačeným vzduchem.

Elektrické napájení



VÝSTRAHA! Nikdy nepoužívejte poškozené kabely. Mohou způsobit vážná, dokonce i smrtelná zranění.

Zkontrolujte, zda není kabel a prodlužovací kabel poškozen a je v dobrém stavu. Nikdy nepoužívejte stroj je-li kabel poškozen, dejte jej opravit do autorizované dílny.

Opravy

UPOZORNĚNÍ! Všechny typy oprav smí provádět pouze autorizovaní opraváři. Důvodem je to, aby obsluha nepodstupovala velké riziko.

Výměna motoru a převodovky

- 1 Upevněte vrtačku otočenou vrtacím vřetenem dolů do svěráku nebo podobného nástroje.
- 2 Plochým šroubovákem odšroubujte kryt uhlíkových kartáčků.

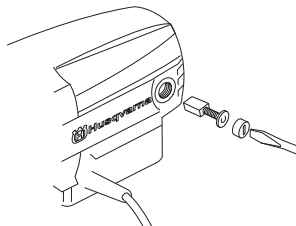

- 3 Opatrně uhlíkové kartáčky vyjměte.
- 4 Vyšroubujte čtyři šrouby spojující motor s převodovkou.
- 5 Demontujte zemnicí vodič z krytu převodovky (platí pouze pro 230 V).
- 6 Opatrně stroj rozeberte.
- 7 Vyměňte modul, který je třeba vyměnit. Do převodovky použijte molybdenové mazivo Castrol MS3.

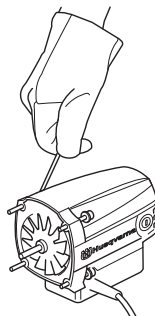

- 8 Spojte motor s převodovkou.
- 9 Zašroubujte šrouby.
- 10 Našroubujte kryt uhlíkových kartáčků.

Výměna zadní části

- 1 Povolte čtyři šrouby a pojistný knoflík na zadní straně vrtačky.
- 2 Pokud je třeba vyměnit zadní část, vyměňte dvě posuvné desky.

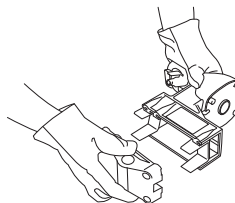

- 3 Sešroubujte zadní část pomocí čtyř šroubů. Zašroubujte pojistný knoflík.

Výměna uhelných kartáčků

Uhlíkové kartáčky je třeba pravidelně vyjmát a vyčistit. Pokud je stroj používán denně, je třeba provést tento úkon každý týden. Je-li stroj používán méně často, stačí provádět tento úkon v delších intervalech. Oblast opotřebení musí být rovnoměrná a nepoškozená.

Oba uhlíkové kartáčky je třeba vždy měnit jako pár, ale jeden po druhém. Postupujte takto:

- 1 Plochým šroubovákem odšroubujte kryt uhlíkových kartáčků.

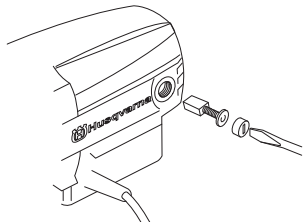

- 2 Opatrně uhlíkové kartáčky vyjměte. Uhlíkové kartáčky je třeba vyměnit, pokud jsou kratší než 6 mm.
- 3 Nasadíte nové uhlíkové kartáčky.
- 4 Našroubujte kryt uhlíkových kartáčků.
- 5 Nechte stroj běžet 10 minut naprázdno, aby si nové uhlíkové kartáčky sedly.

Denní údržba

- 1 Přesvědčte se, zda jsou matice a šrouby utažené.
- 2 Zkontrolujte, zda vypínač funguje bezpečně.
- 3 Očistěte stroj zvenku.
- 4 Zkontrolujte a očistěte otvory vstupu chladicího vzduchu.
- 5 Zkontrolujte, zda není kabel a prodlužovací kabel poškozen a je v dobrém stavu.

Údržba stojanu



Čištění a mazání

UPOZORNĚNÍ! Vyjměte motor vrtačky. Informace o údržbě motoru vrtačky najdete v části popisující údržbu motoru vrtačky.

- Aby byla zachována funkčnost stojanu na vrtačku, musí být stojan udržován v čistotě.
- K čištění stojanu používejte mytí vodou pod vysokým tlakem a otřete ho do sucha.
- Pohyblivé části stojanu namažte. Naneste mazivo na kontaktní povrchy, abyste zabránili vzniku koroze.

Opravy

UPOZORNĚNÍ! Všechny typy oprav smí provádět pouze autorizovaní opraváři. Důvodem je to, aby obsluha nepodstupovala velké riziko.

Denní údržba

- 1 Přesvědčte se, zda jsou matice a šrouby utažené.
- 2 Očistěte stroj zvenku.

TECHNICKÉ ÚDAJE

Motor vrtačky DMS 160

Elektromotor	Jednofázový
Nominální napětí, V	230/100-120
Nominální výkon, W	1560

Jmenovitý proud, A

230 V	6A
100-120 V	13A

Hmotnost, kg	5,9
--------------	-----

Průměr vrtáku, mm

Max. průměr vrtáku, ve stojanu	120 mm (4,7")
Závit vřetena	Vnitř. 1/2" R
Připojení vody	G 1/4"

Otáčky vřetene, volnoběžné, ot./min

Zelená 1	1100
Zelená 2	980
Zelená 3	840

Otáčky vřetene (ot./min)

Žlutá	700
Červená	640

Emise hluku (viz poznámka 1)

Hladina akustického výkonu, změřená dB(A)	102
Hladina akustického výkonu, zaručená L_{WA} dB(A)	103

Hladiny hluku (viz poznámka 2)

Hladina akustického tlaku na sluch obsluhy, dB(A)	89
---	----

Hladiny vibrací (viz poznámka 3)

Rukojeť, m/s^2	<2,5
------------------	------

Poznámka 1: Emise hluku do okolí naměřené jako akustický výkon (L_{WA}) podle normy EN 12348.

Poznámka 2: Hladina akustického tlaku měřená podle normy EN 12348. Uváděná data pro hladinu akustického tlaku mají typickou statistickou odchylku (standardní odchylku) 1,0 dB(A).

Poznámka 3: Hladina vibrací měřená podle normy EN 12348. Uváděná data pro hladinu vibrací mají typickou statistickou odchylku (standardní odchylku) 1 m/s^2 .

TECHNICKÉ ÚDAJE

Stojan DMS 160

Výška, mm

Výška DMS 160 A (mm)	840
Výška DMS 160 AT (mm)	900
Výška DMS 160 Gyro (mm)	1900–3100
Zdvih, mm	600
Max. průměr vrtáku (mm)	120

Hmotnost, kg

DMS 160 A	10,5
DMS 160 AT	12
DMS 160 Gyro	31,4
Sada nářadí DMS 160 AT	0,3
Sada nářadí DMS 160 Gyro	0,8

Hmotnost (kg), přídatné příslušenství

Podtlaková deska	2,5
Sběrač vody	0,7
Prodlužovací modul I	2,9
Prodlužovací modul U	2,9
Rozšiřující nástavec	0,8

ES Prohlášení o shodě

(Platí pouze pro Evropu)

Společnost **Husqvarna AB**, SE-433 81 Göteborg, Švédsko, tel.: +46-31-949000, zcela zodpovědně prohlašuje, že vrtačka se stojanem pro **motor vrtačky Husqvarna DMS 160, DMS 160 A/AT / Gyro** počínaje sériovými čísly z roku 2010 a dále (rok je vyznačen na typovém štítku před sériovým číslem) splňuje požadavky SMĚRNICE RADY EVROPSKÉ UNIE:

- ze 17. května 2006 „týkající se strojních zařízení“ **2006/42/EC**.
- ze dne 15. prosince 2004 "týkající se elektromagnetické kompatibility" **2004/108/EEC**.
- z 12. prosince 2006 „o elektrickém vybavení“ **2006/95/EC**.
- z 8. června 2011 „o omezení používání některých nebezpečných látek“ **2011/65/EU**.

Byly uplatněny následující standardní normy: EN ISO 12100:2010, EN 55014-1:2006, EN 55014-2/A1:2001, EN 61000-3-2:2006, EN 61000-3-3:2013, EN 12348+A1:2009

Göteborg, 8. dubna 2015



Helena Grubb

Viceprezident, divize Construction Equipment Husqvarna AB

(Autorizovaný zástupce společnosti Husqvarna AB a odpovědný za technickou dokumentaci.)

HU - Eredeti útmutatás, PL- Instrukcja oryginalna, SK - Pôvodné pokyny, CZ - Původní pokyny



1157641-50

2015-06-16